

CE-44A

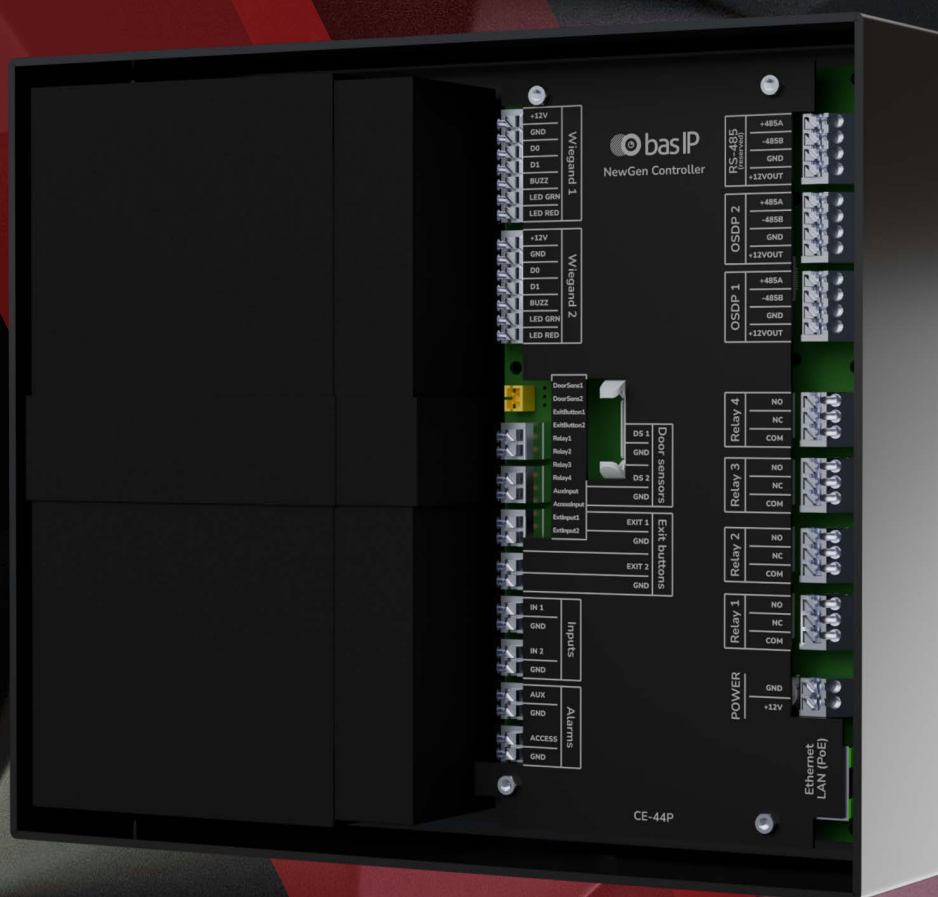

Общие характеристики

- Питание: 110 - 240 В переменного тока, 50/60 Гц
- Номинальное потребление питания: 1.56–1.8 Вт (0.13–0.15А)*
- Максимальное потребление питания: ≤ 4.2Вт (≤0.35А)*
- * Значения без подключенных считывателей периферийных уст-в или доп. модулей
- Сетевой интерфейс: Ethernet (8P8C, RJ-45) с поддержкой PoE
- Wiegand интерфейсы: 2.
- Питание: 220В DC или PoE IEEE 802.3af
- Поддерживаемая разрядность Wiegand: 26–128; RAW (4–258 бит).
- Поддержка Wiegand-клавиатур: 4-, 6-, 8-битный формат и пакетный режим.
- OSDP интерфейсы: 2 (по RS485).
- Порт расширения: RS485.
- Встроенные реле: 4 (NC, NO, COM), максимальный ток до 10 А.
- Сигнальные входы: 8.
- Выходы управления внешними светодиодами: 12.
- Вход тампера (вскрытия корпуса): Да
- Габаритные размеры контроллера:
 - 280 × 260 × 75 мм
 - Класс защиты: IP20.
- Условия эксплуатации: температура от 0 до +60 °С, относительная влажность 20–76% (без конденсации).
- Тип батареи: CR2032 (для внутреннего резервного питания, например часов реального времени).
- Монтаж: Накладной



* Примечание: технические характеристики и внешний вид устройства могут отличаться от указанных, а также могут быть изменены производителем без предварительного уведомления.

ДВЕРНОЙ КОНТРОЛЛЕР

CE-44A



Полная инструкция
wiki.bas-ip.com

Описание устройства

Дверной контроллер доступа BAS-IP CE-44A — это универсальное устройство системы контроля и управления доступом, разработанное с акцентом на максимальную гибкость и широкие возможности интеграции. Контроллер оснащён встроенными реле, а также интерфейсами Wiegand и OSDP (RS485), что обеспечивает поддержку широкого спектра замков, считывателей и периферийных устройств. Конфигурируемые дискретные входы (для подключения датчиков, кнопок и внешних управляющих сигналов), а также несколько настраиваемых выходов управления светодиодами обеспечивают расширенные возможности управления в составе сложных инсталляций.

Контроллер оснащён многоязычным веб-интерфейсом, обеспечивающим удобную настройку и бесшовную интеграцию в любую систему контроля доступа. Гибкая конфигурация каждого входа и интерфейса гарантирует полную совместимость с различными проектными требованиями.

Проверка комплектности продукта

Перед использованием CE-44A обязательно нужно проверить его комплектность и наличие всех компонентов.

В комплект входит:

Плата CE-44A в металлическом корпусе	1 ШТ
Провода с разъемом для подключения внешнего светодиода	1 ШТ
Провода с разъемом для подключения тамперного контакта (датчика вскрытия)	1 ШТ
Инструкция для установки	1 ШТ

Входы, выходы и функциональное описание



Схема подключения и назначение контактов на разъемах

Входы

Wiegand входы

Вход Wiegand 1 и вход Wiegand 2 – предназначены для подключения считывателей карт / брелоков, биометрических терминалов, считывателей QR-кодов, сверхвысокочастотных устройств дальнего действия или любых других устройств с выходом Wiegand к физическому входу контроллера.

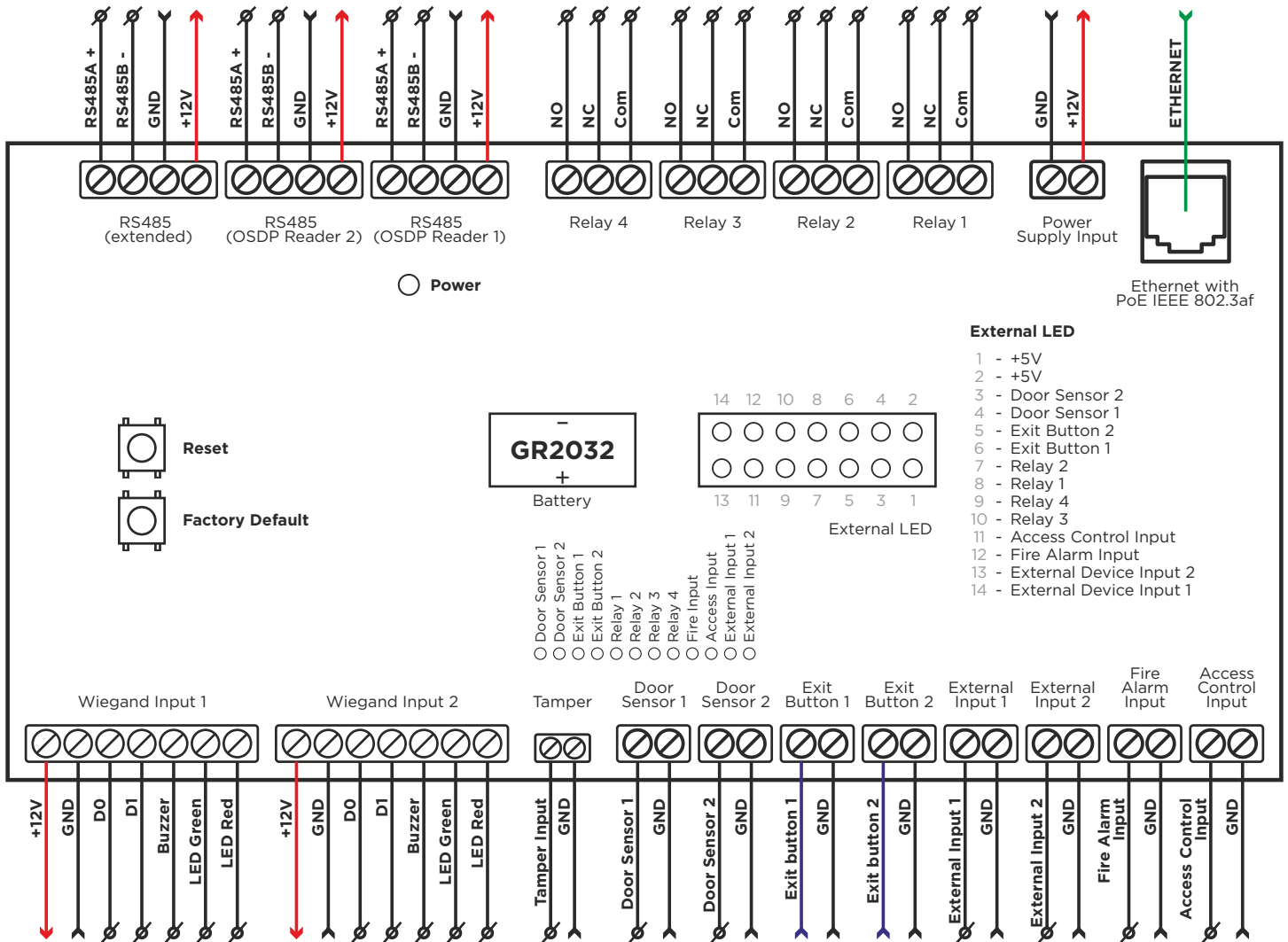
Pin	Описание
+12V	Выход питания +12В для считывателя
GND	Земля
D0	Wiegand Data 0 вход
D1	Wiegand Data 1 вход
Buzzer	Отрицательный (-) управляющий контакт для Buzzer
LED Green	Отрицательный (-) управляющий контакт для зеленого светодиода
LED Red	Отрицательный (-) управляющий контакт для красного светодиода

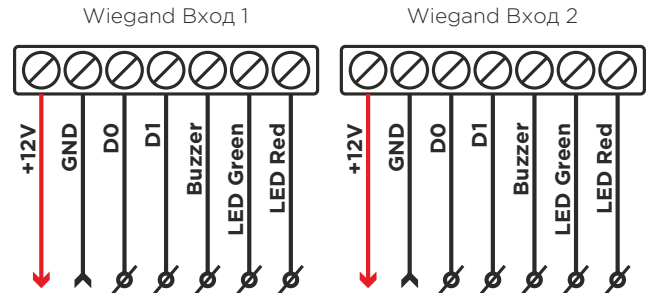

Тамперные входы (входы датчика вскрытия корпуса)

Предназначены для подключения тамперного датчика, срабатывающего при попытках вандализма, кражи или несанкционированного вмешательства.

Pin	Описание
Tamper Input	Вход Tamper
GND	Земля



Датчик двери

Датчики двери 1 и 2 — для подключения контактных датчиков двери, предназначенных для контроля состояния открыто/закрыто соответствующих дверей.

Pin	Описание
Door Sensor	Отрицательный управляющий сигнал от кнопок выхода
GND	Земля

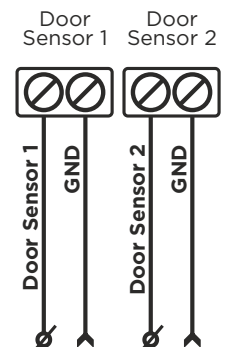

Кнопки выхода

Входы для кнопок выхода 1 и 2 — подключение кнопок разблокировки дверей.

Pin	Описание
Exit Button	Вход «-» от кнопок разблокировки дверей
GND	Земля

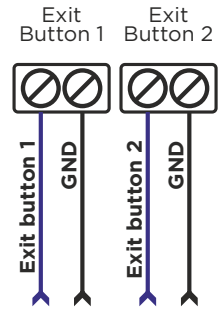

Важно!

Настраиваемый вход контроллера: может выполнять функции датчика двери или управлять любым реле.

Внешние входы

External Input 1 и 2 — для интеграции с внешними управляющими устройствами, такими как домофоны, сторонние контроллеры, датчики и системы автоматизации.

Pin	Описание
External Input	Отрицательный (-) управляющий входной сигнал
GND	Земля

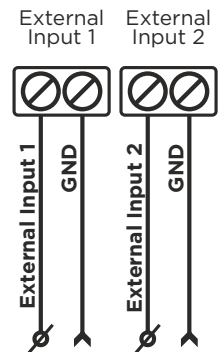

Важно!

Вход может быть сконфигурирован как кнопка выхода, датчик двери или для управления реле контроллера.

Вход для пожарной сигнализации (Aux)

Для интеграции с пожарной системой; (возможна настройка реакции, включая принудительное открытие дверей).

Pin	Описание
Fire Alarm Input	Отрицательный управляющий входной сигнал или "сухой" контакт NO/NC
GND	Земля

Fire Alarm Input



Важно!

Вход может принимать отрицательный (-) сигнал или "сухие" контакты NO/NC от пожарной системы.

Вход системы контроля доступа

Предназначен для интеграции со сторонними СКД, охранной сигнализацией или системами мониторинга.

Pin	Описание
Access Control Input	Отрицательный (-) сигнал или "сухой" контакт NO/NC
GND	Земля

Access Control Input

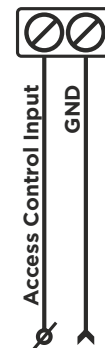

Важно!

Вход может быть сконфигурирован для активации любого реле с целью блокировки отдельных дверей или зон независимо от настроек системы и прав доступа, используемых считывателями или кнопками выхода.

Тип входного сигнала: отрицательный (-) или "сухой" контакт NO/NC от охранных систем.

Сеть и питание

Вход питания

Ethernet с поддержкой PoE (8P8C)

Для подключения контроллера к локальной или глобальной сети. Поддерживает питание по Ethernet (PoE, IEEE 802.3af) и может использоваться в качестве альтернативного источника питания без влияния на работоспособность и функциональность контроллера.

Pin	Описание
+12V	Вход питания
GND	Земля

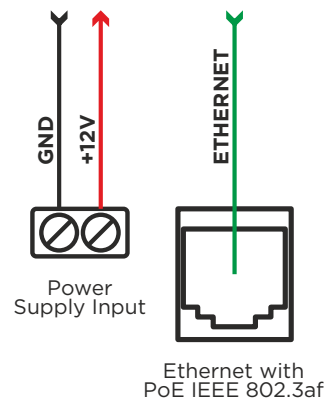

Выходы

Релейные выходы (1-4)

Каждое реле может использоваться для управления дверными замками, турникетами, шлагбаумами, сиренами, внешними устройствами, а также для активации сторонних систем (например, видеорегистраторов NVR).

Pin	Описание
NO	NO «сухой» контакт
NC	NC «сухой» контакт
Com	Общий контакт (COM) «сухого» типа

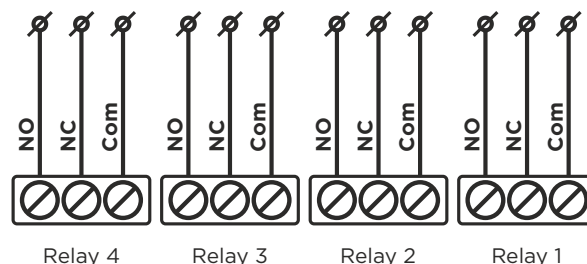

Входы считывателей OSDP (RS485)

Входы считывателей OSDP (RS485) - для подключения считывателей, биометрических устройств, QR-сканеров или UHF-считывателей через "OSDP Reader"1) OSDP Reader "2(протокол OSDP).

Pin	Описание
RS485A+	Положительная линия дифференциальной пары
RS485B-	Отрицательная линия дифференциальной пары
GND	Земля
+12V	Выход питания 12 В (одно уст-во)

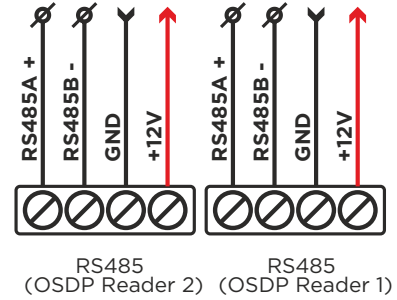

Важно!

При подключении более одного устройства необходимо использовать внешний источник питания. Контроллер поддерживает до 127 устройств на обоих портах RS485 OSDP. Если к одному порту подключается более одного устройства, внешний источник питания требуется для всех дополнительных устройств, за исключением первого подключённого.

RS485 (Расширенный)

Зарезервирован для дальнейшего расширения.

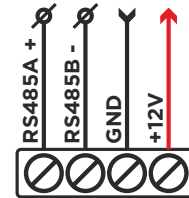

RS485 (расширенный)

Индикаторы

Встроенные LED индикаторы

LED	Description
Power	Статус питания
Door Sensor 1	Статус входа датчика двери 1
Door Sensor 2	Статус входа датчика двери 2
Exit Button 1	Статус входа кнопки выхода 1
Exit Button 2	Статус входа кнопки выхода 2
Relay 1	Статус активации реле 1
Relay 2	Статус активации реле 2
Relay 3	Статус активации реле 3
Relay 4	Статус активации реле 4
Fire Input (Aux)	Статус входа пожарной сигнализации
Access Input	Статус входа системы контроля доступа
External Input 1	Статус внешнего входа 1
External Input 2	Статус внешнего входа 2

Внешние LED индикаторы

Предназначен для удаленного мониторинга (например, охранником/консьержем). Подключается External LED.

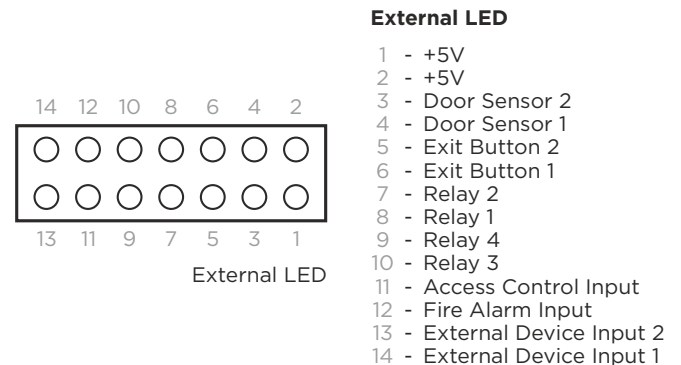

Важно!

В комплект входит коннектор с разъемом для подключения внешнего светодиода (External LED). Чтобы получить доступ к выходу внешнего светодиода на плате, временно снимите пластиковую защитную крышку.

Кнопки

Reset

Перезагрузка контроллера без отключения питания (12 В или PoE).



Reset

Factory Default

Для сброса всех параметров к заводским настройкам удерживайте кнопку при подаче питания. Также возможно удерживать кнопку и однократно нажать Reset для активации процедуры восстановления.



Factory Default

Важно!

Чтобы получить доступ к кнопкам сброса на плате, временно снимите пластиковую защитную крышку.

Важные примечания!

Установка или замена батареи (CR2032 для RTC) допускается только при полном отключении контроллера. Перед заменой батареи отключите как +12 В, так и PoE.

Все работы с проводами, подключение/отключение считывателей и устройств должны выполняться только при полном отключении питания контроллера. Всегда отключайте +12 В и PoE перед выполнением подключений.

Электрическое подключение

Схема подключения с двумя электромеханическими замками, питаемыми от линейного источника питания напряжением +12 В постоянного тока



Схема подключения с двумя электромагнитными замками, питаемыми от линейного источника питания напряжением +12 В постоянного тока



Схема подключения с двумя электромеханическими замками при питании контроллера по PoE

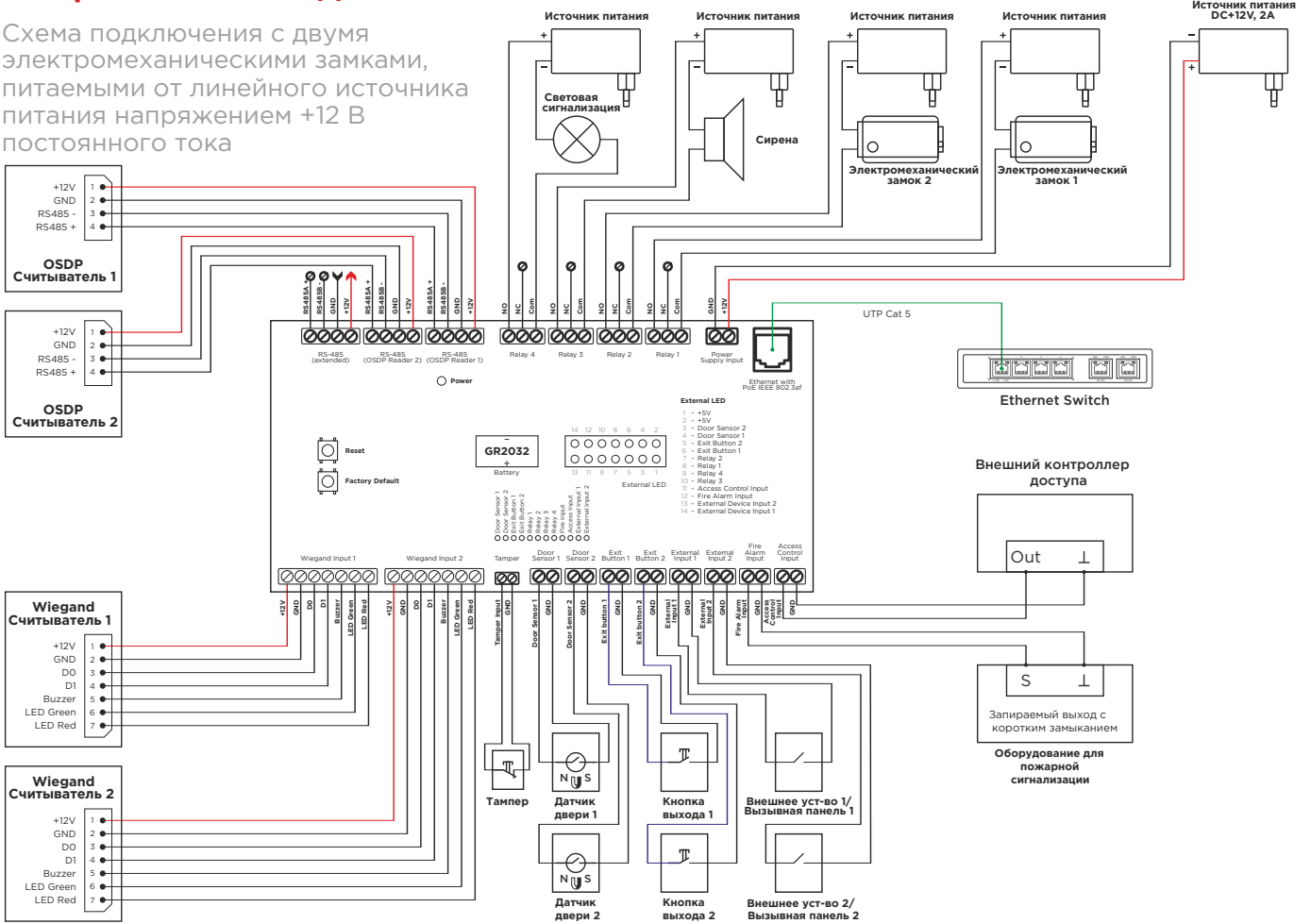

Схема подключения с двумя электромагнитными замками при питании контроллера по PoE

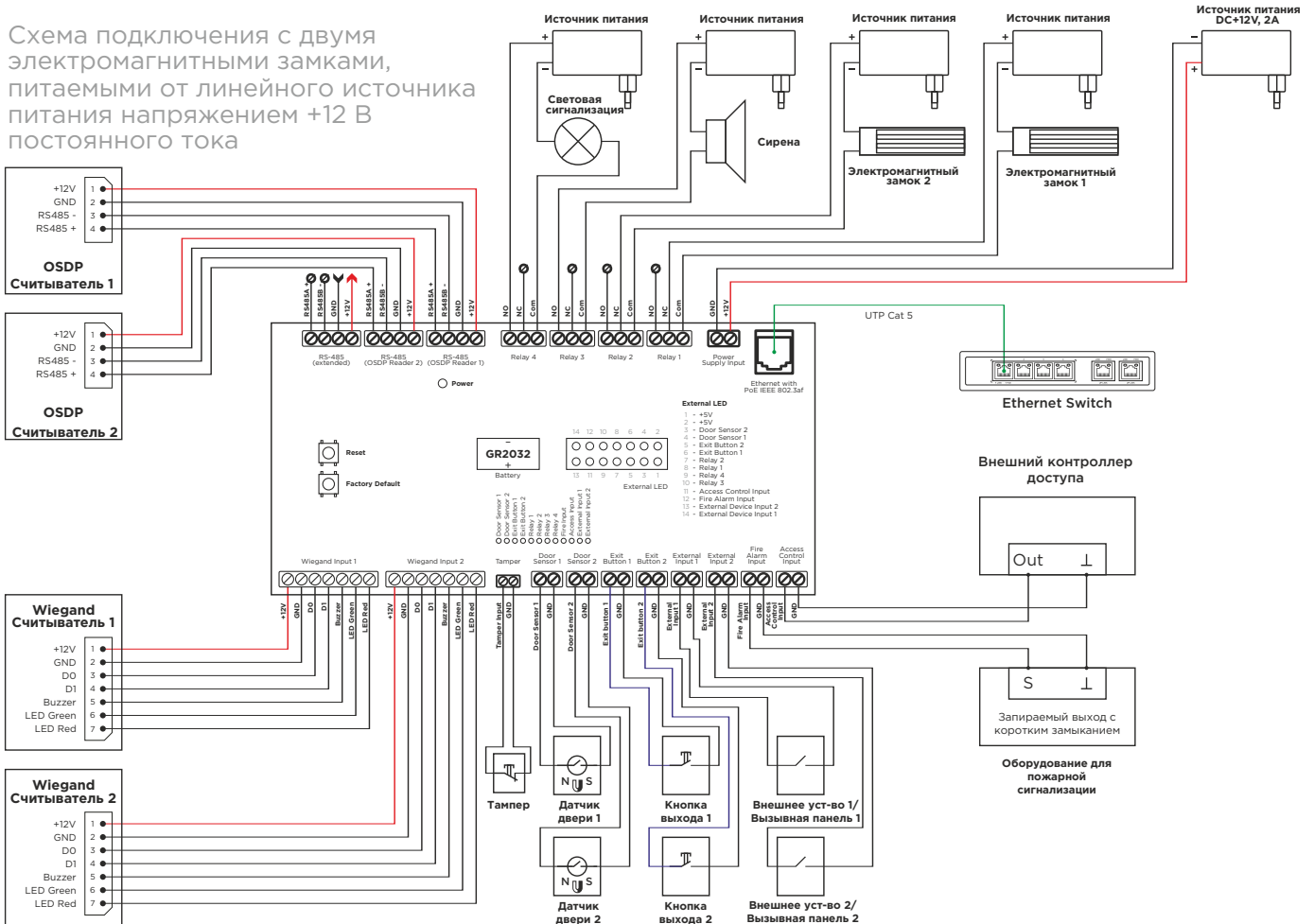

Схема подключения с четырьмя электромеханическими замками, питаемыми от линейного источника питания +12 В постоянного тока

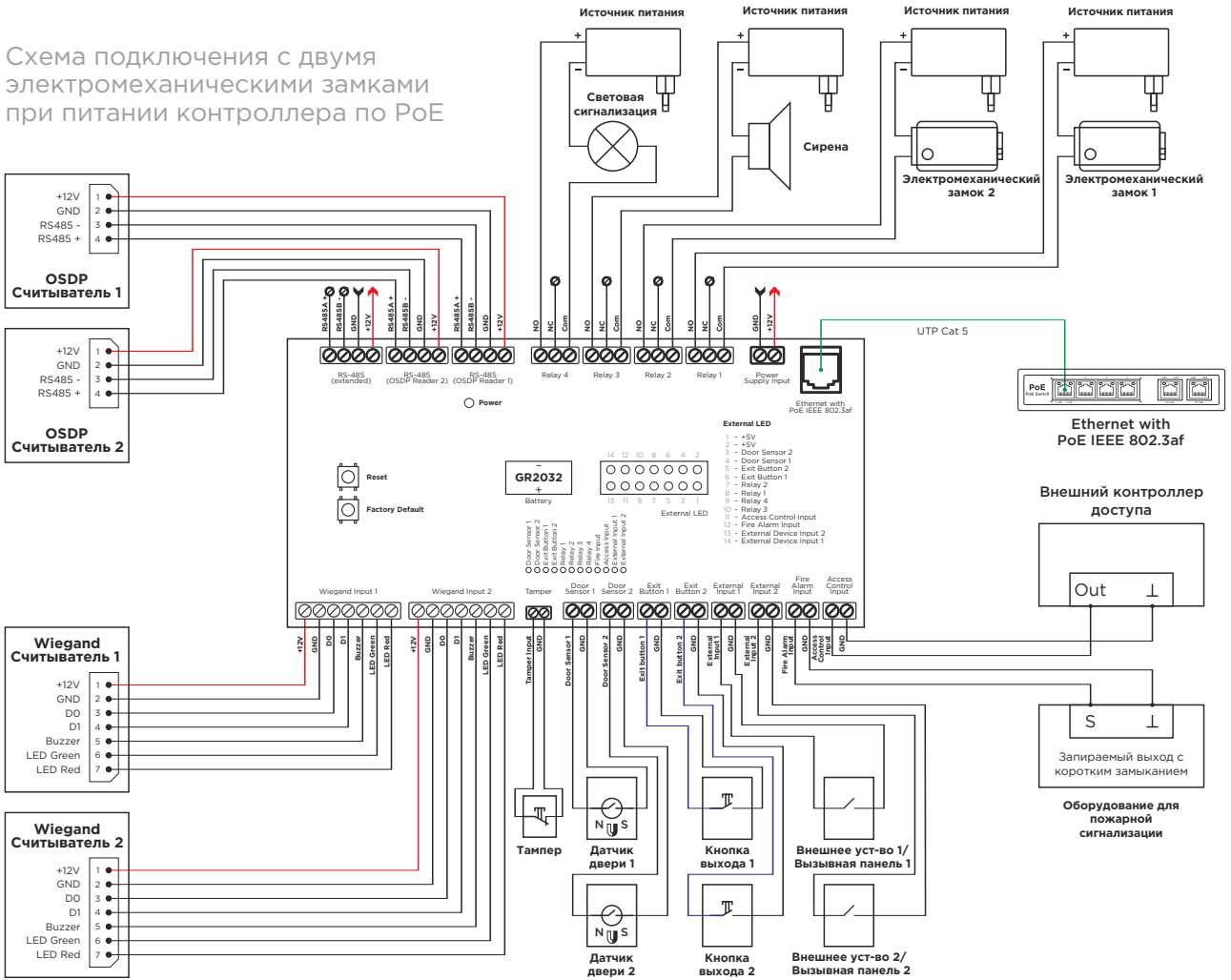

Схема подключения с четырьмя электромагнитными замками, питаемыми от линейного источника питания +12 В постоянного тока

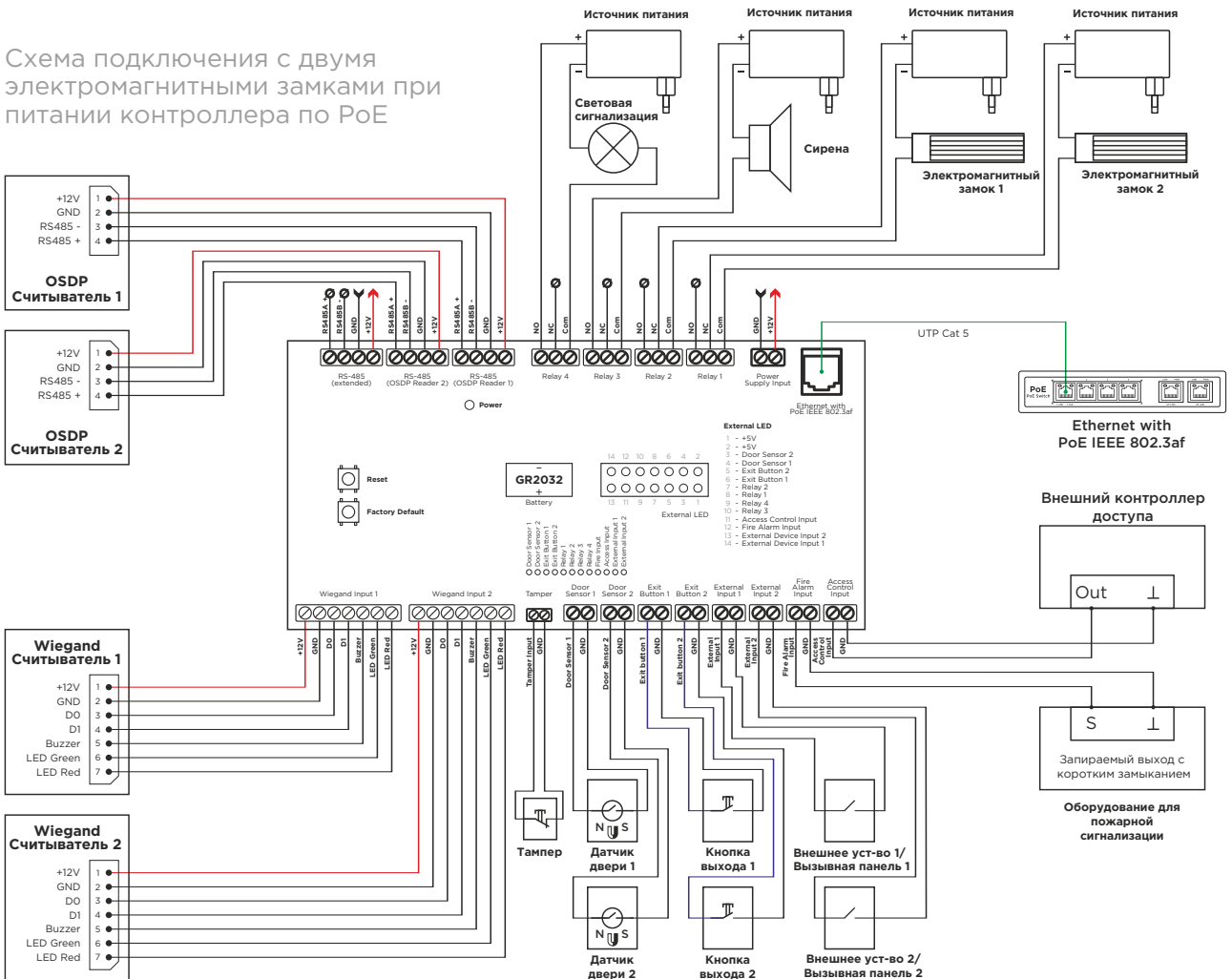

Схема подключения с четырьмя электромеханическими замками при PoE-питании контроллера

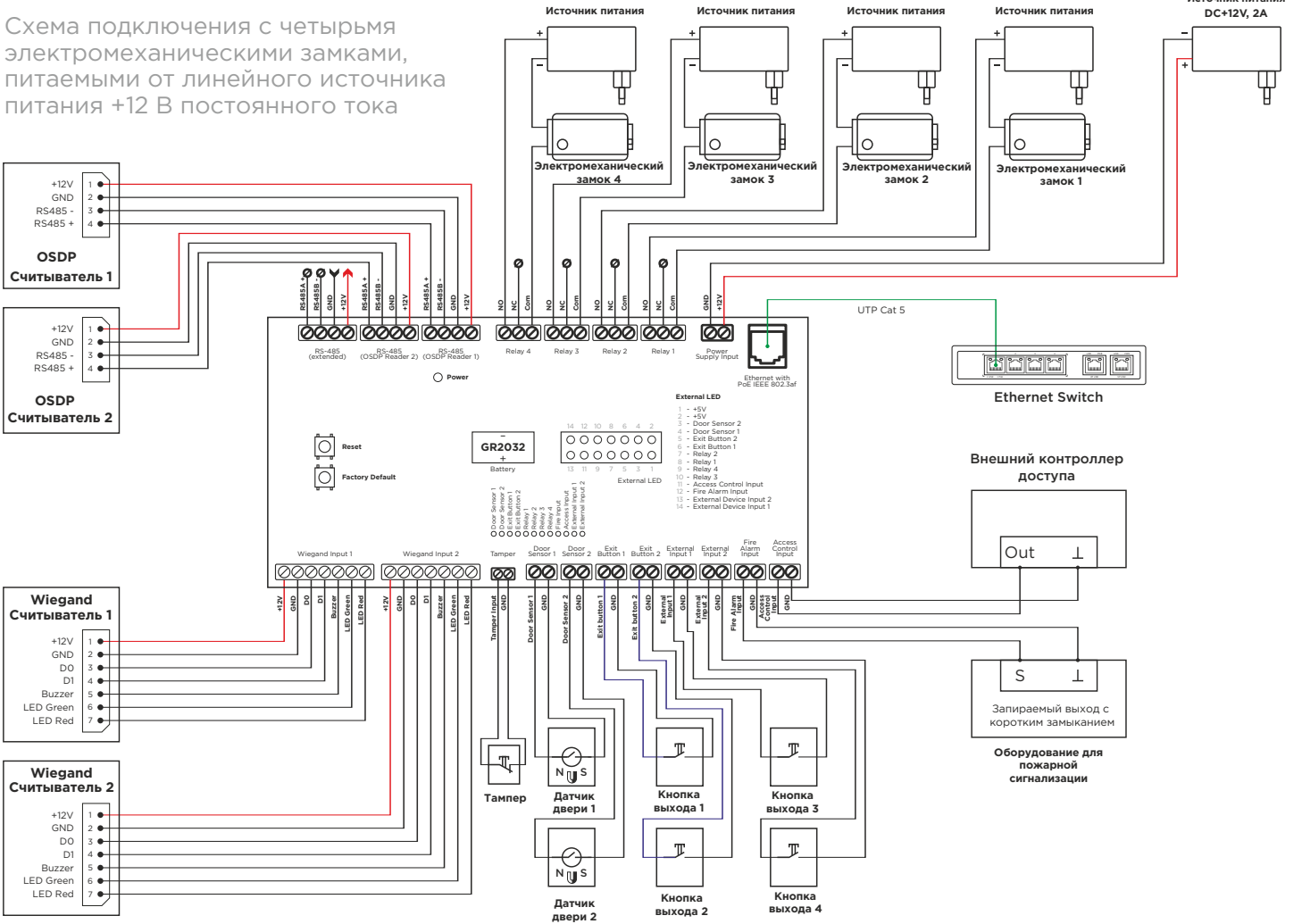

Схема подключения с четырьмя электромагнитными замками при PoE-питании контроллера



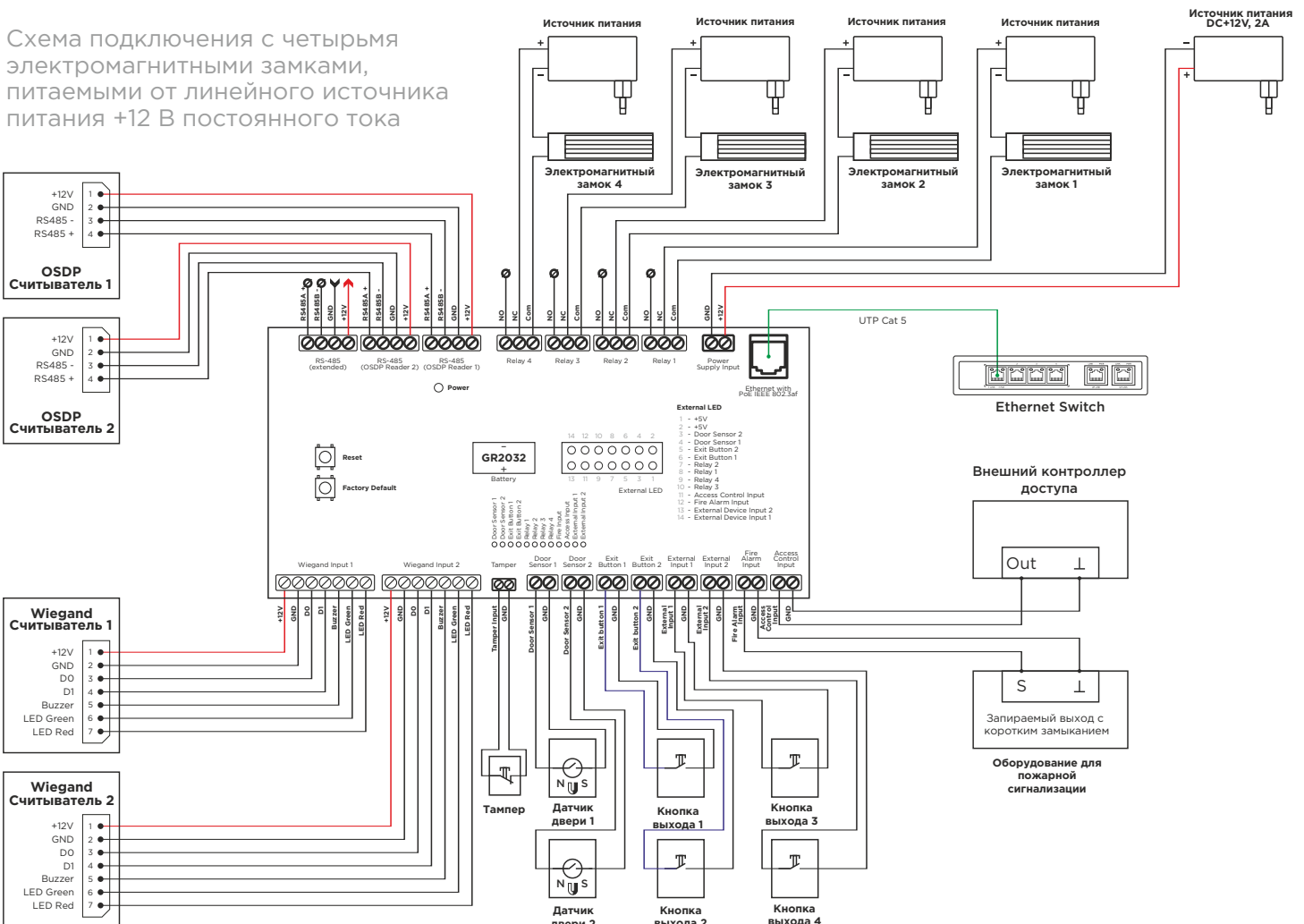

Внешние светодиодные индикаторы
 Схема подключения внешних LED-индикаторов для мониторинга состояния и прохода персоналом охраны / консьержем

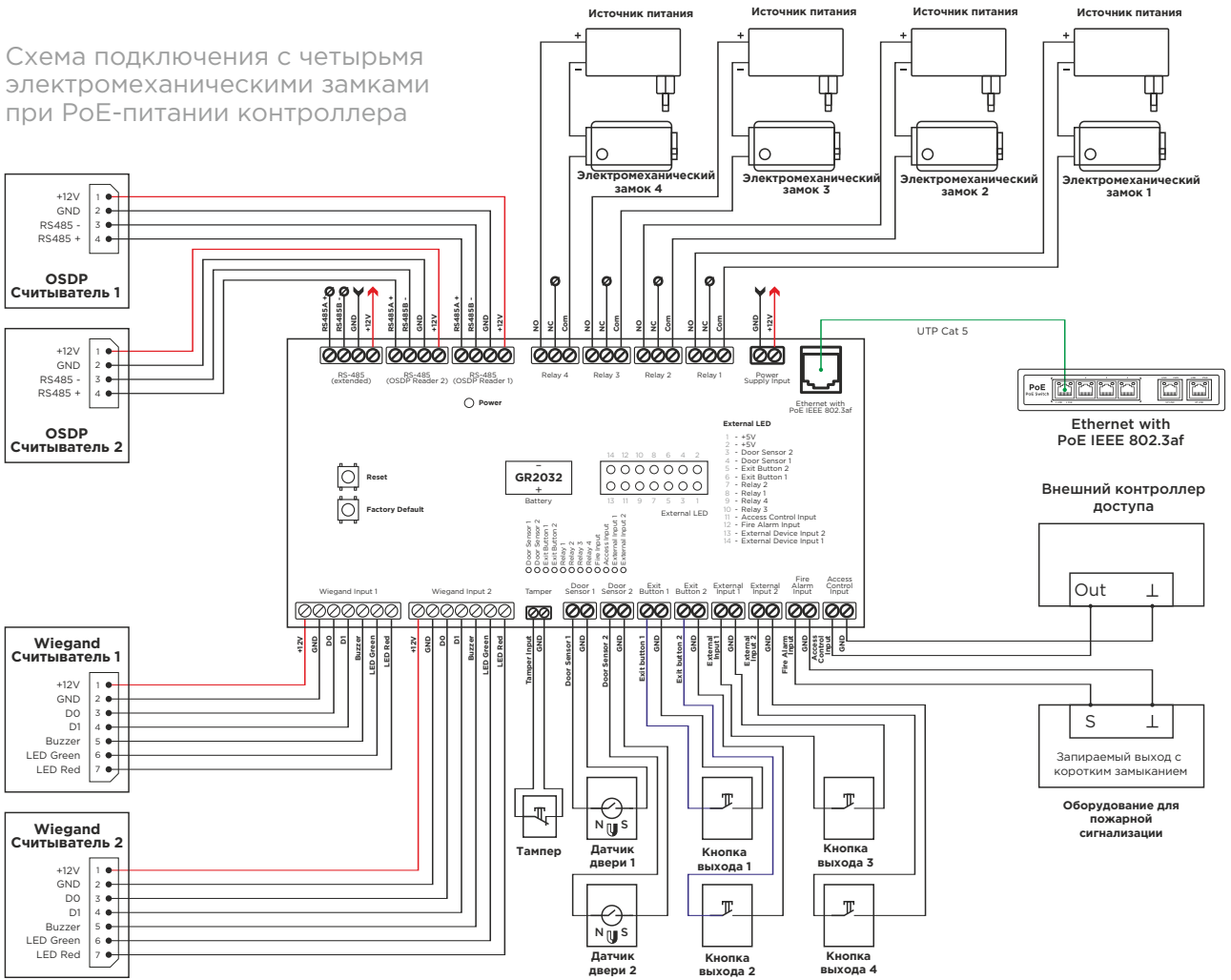
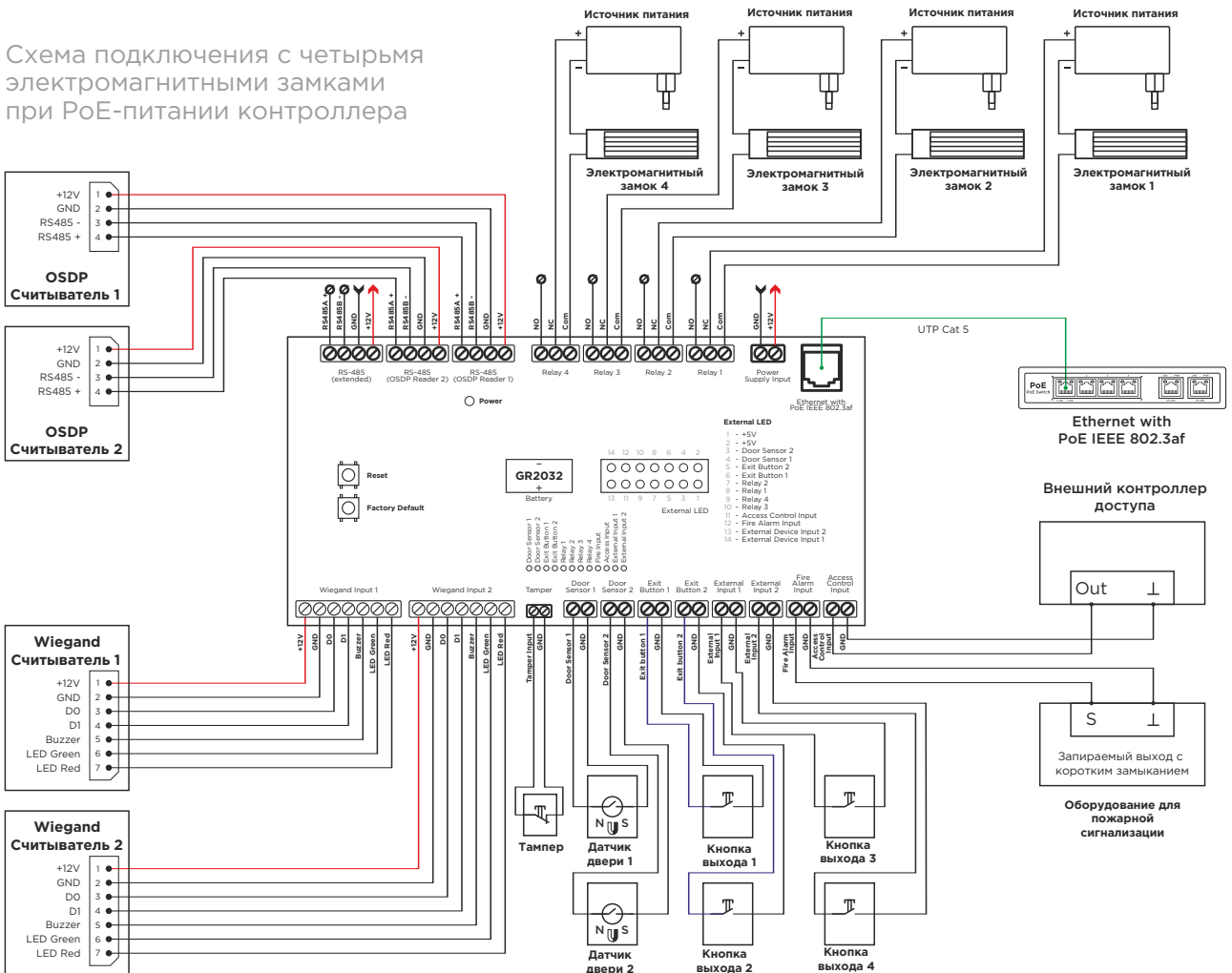
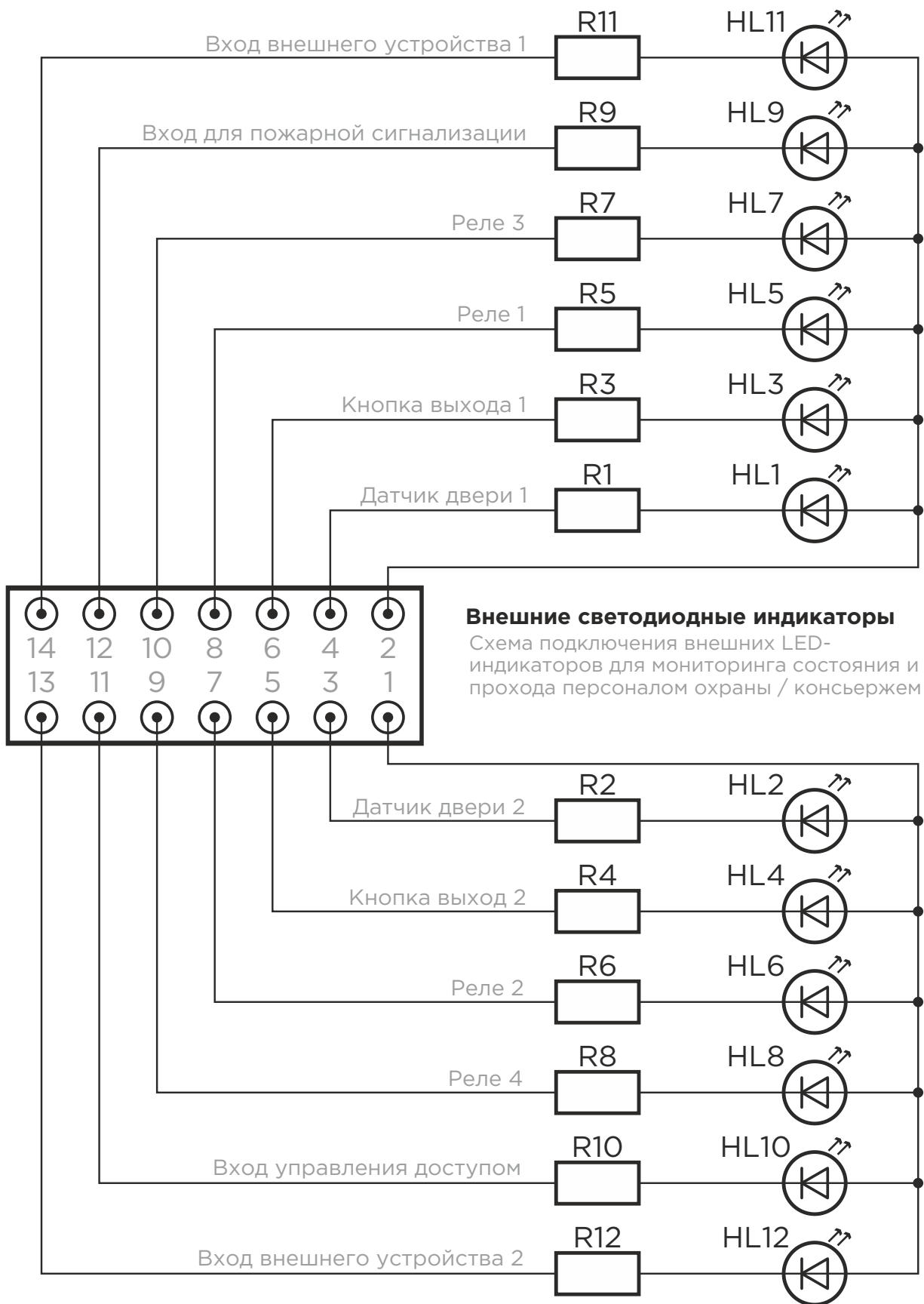
$R1 \div R12 = \text{от } 330 \text{ Ом до } 470 \text{ Ом}$

Сопротивление резисторов R1-R12 зависит от длины подключаемой линии, типа и сечения используемого кабеля, а также типа применяемых светодиодов.

Если расстояние от контроллера до выносных светодиодов составляет до 5-7 метров, следует использовать резисторы номиналом 470 Ом.

При большей длине линии номинал резисторов необходимо пропорционально уменьшать до значений менее 470 Ом.

Если длина кабеля превышает 50 метров, следует применять резисторы номиналом 330 Ом.

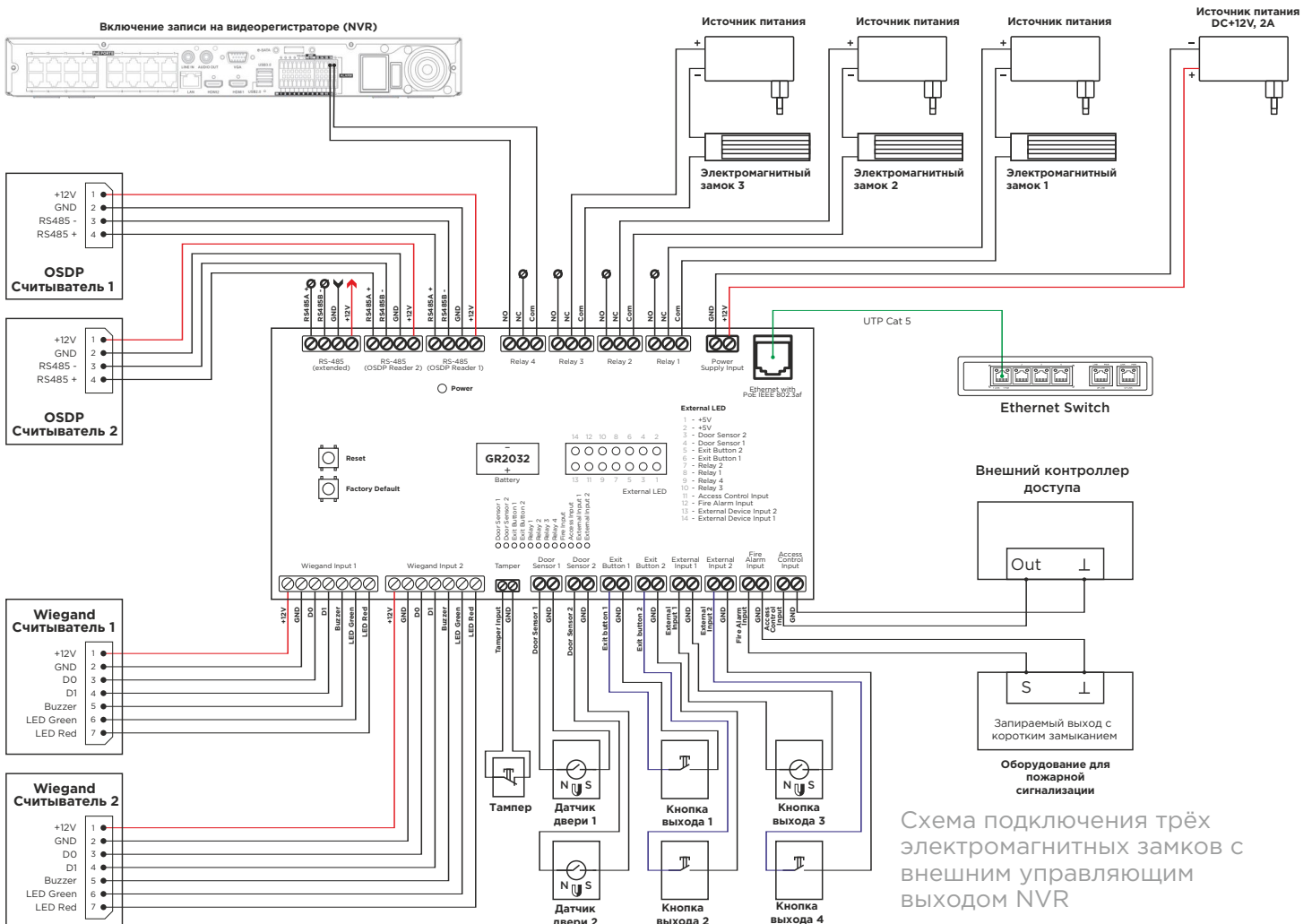
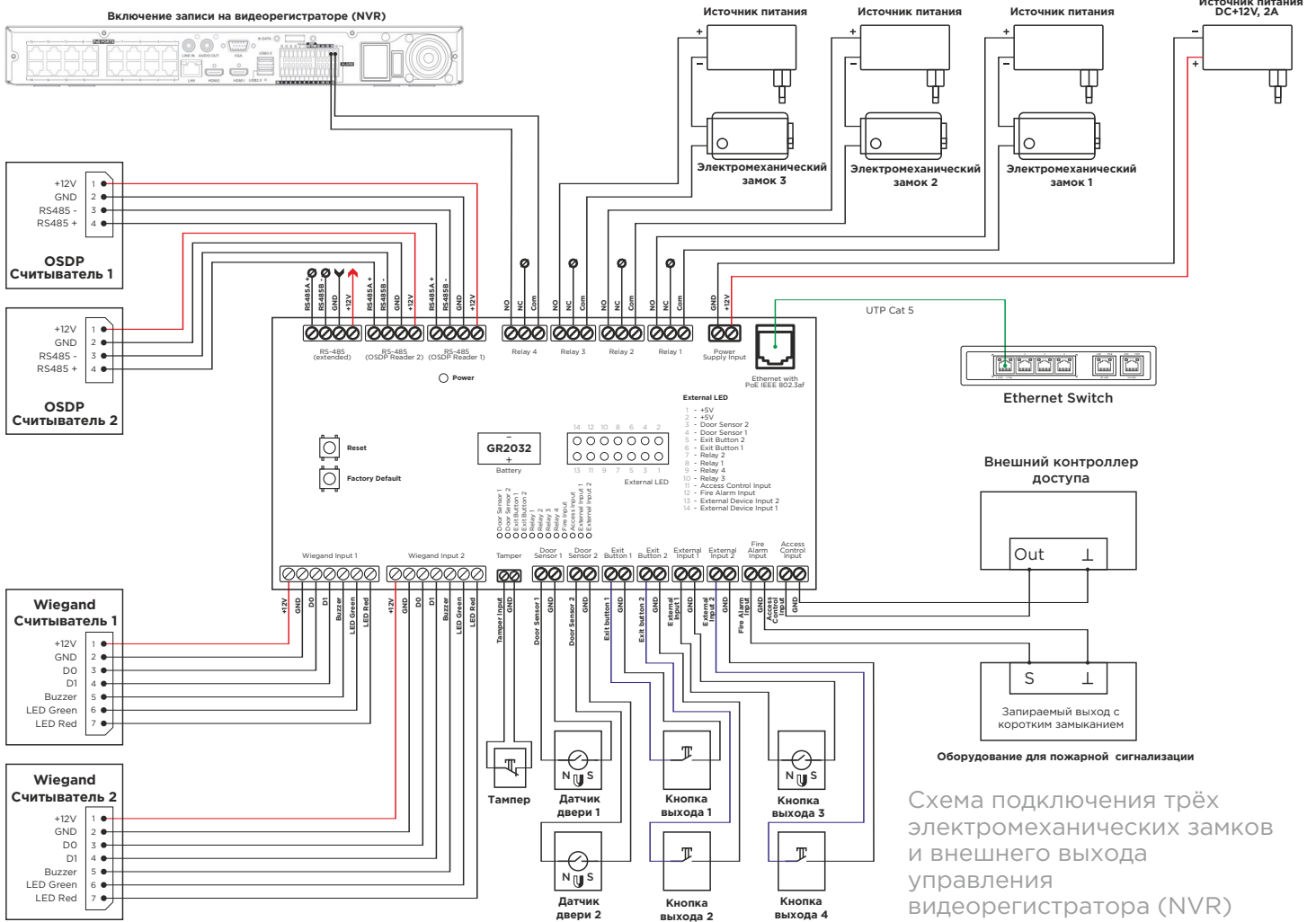

Гарантия

Гарантийный талон № _____

Наименование модели _____

Серийный номер _____

ФИО продавца _____

С нижеприведенными условиями гарантии ознакомлен, проверка работоспособности произведена в моем присутствии:

Подпись покупателя _____

Условия гарантии

Гарантийный срок эксплуатации изделия — 36 (Тридцать шесть) месяцев со дня продажи.

- Транспортировка изделия должна производиться в оригинальной или в поставляемой продавцом упаковке.
- Изделие принимается в гарантийный ремонт только с правильно заполненным гарантийным талоном, наличием неповрежденных пломб или наклеек.
- Изделие принимается в экспертизу в соответствии с предусмотренными законом случаями, только в оригинальной упаковке, полной комплектации, отвечающем новому оборудованию товарном виде новому оборудованию, и наличию всех соответствующих правильно заполненных документов.
- Настоящая гарантия является дополнением к конституционным и иным правам потребителя и ни в коей мере не ограничивает их.

Условия гарантии

- В гарантийном талоне должно быть указано название модели, серийный номер, дата продажи, ФИО продавца, печать торговой организации и подпись покупателя.
- Доставка в гарантийный ремонт осуществляется самим покупателем.
- Гарантийный ремонт производится только в течение гарантийного срока, указанного в данном гарантийном талоне.
- Сервисный центр обязуется сделать все возможное для проведения ремонта гарантийного изделия в срок до 45 рабочих дней. Срок, затраченный на восстановление работоспособности изделия, добавляется к установленному гарантийному сроку.

Регуляторная информация

Заявление о воздействии излучения FCC:

Данное оборудование соответствует пределам воздействия излучения FCC, установленным для неконтролируемой среды. Оборудование должно устанавливаться и эксплуатироваться с минимальным расстоянием 20 см между излучателем и вашим телом.

Предупреждение FCC:

Это устройство соответствует части 15 правил FCC. Эксплуатация устройства допускается при соблюдении следующих условий:

- Устройство не должно вызывать вредных помех.
- Устройство должно принимать любые получаемые помехи, включая помехи, способные вызвать нежелательную работу устройства.

Внимание!

Контроллер CE-44A соответствует требованиям FCC Part 15 только при установке ферритового фильтра на конце Ethernet-кабеля, подключаемого к устройству, с одним витком.

Для обеспечения соответствия требованиям:

- Всегда устанавливайте феррит на Ethernet кабель.
- Не модифицируйте и не удаляйте ферритовое кольцо.

Декларация соответствия требованиям ЕС



Данный продукт маркирован символом «CE» и, таким образом, соответствует применимым европейским стандартам, перечисленным в Директиве EMC 2014/30/EU, Директиве LVD 2014/35/EU и Директиве RoHS 2011/65/EU.



Директива 2012/19/EU (WEEE):

Продукты с этим символом не подлежат утилизации как обычные бытовые отходы на территории Европейского Союза. Для правильной переработки верните этот продукт вашему местному поставщику при покупке аналогичного нового оборудования или сдайте его в специально отведенные пункты сбора.

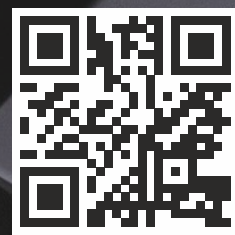

www.bas-ip.ru