

## CE-44/CE-44A/CE-44P

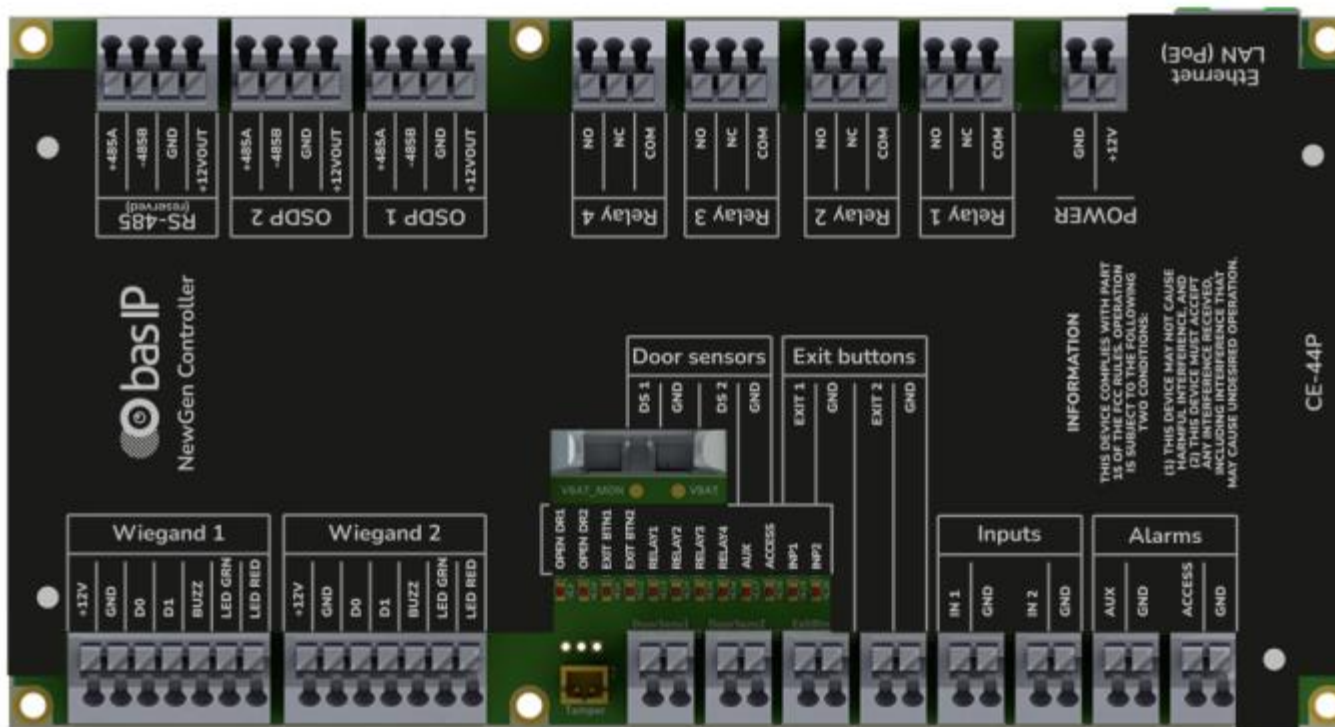

### СОДЕРЖАНИЕ:

- Описание устройства
- Технические параметры
- Установка и подключение
- Настройка через веб-интерфейс
- Внесение контроллера в BAS-IP Link

## Описание устройства

Серия **BAS-IP CE-44** представляет собой семейство контроллеров нового поколения, предназначенных для управления до 4 независимых точек доступа в жилые и коммерческие здания. Оснащенные **встроенными реле, интерфейсами Wiegand и OSDP (RS-485)**, контроллеры CE-44 поддерживают бесшовную интеграцию с **замками, считывателями, периферийными устройствами** и системой **BAS-IP Link** для централизованной настройки, мониторинга и регистрации событий.

Серия CE-44 включает в себя следующие модели:

- **CE-44** — серийная модель в стандартном пластиковом корпусе;
- **CE-44A** — серийная модель в стандартном металлическом корпусе;
- **CE-44P** — серийная модель без корпуса с лицевой накладкой.

Все модели имеют одинаковую базовую функциональность, архитектуру встроенного ПО и возможности интеграции.

Контроллеры оснащены **4 релейными выходами, 8 настраиваемыми входами и несколькими светодиодными выходами**, обеспечивая гибкие варианты управления дверными замками, турникетами, шлагбаумами, воротами, и другими устройствами доступа с релейным управлением. ПО контроллеров построено на **операционной системе Linux** и поддерживают безопасную связь **MQTT** для синхронизации в реальном времени с **BAS-IP Link**, обеспечивая согласованный обмен данными идентификаторов, правил доступа и журналов событий.

**Многоязычный веб-интерфейс** позволяет установщикам настраивать сетевые параметры, считывающие устройства, ретрансляторы и реакции на события без использования дополнительного программного обеспечения. Благодаря **поддержке многоформатных учетных данных**, включая RFID-карты, PIN-коды, учетные данные UKEY mobile, номерные знаки и многое другое, серия CE-44 обеспечивает **масштабируемое и гибкое решение** для проектов любого размера.

## Технические параметры.

Основные характеристики:

- **Тип устройства:** Контроллер доступа
- **Операционная система:** Linux
- **Веб-интерфейс:** Многоязычный, встроенный
- **Интерфейсы Wiegand:** 2  
**Интерфейсы OSDP:** 2 (через RS-485)  
**Порт расширения:** RS-485
- **Поддерживаемая связь:** MQTT, TCP/IP
- **Одновременное управление:** До 4 независимых точек доступа (через 4 релейных выходов)
- **Интеграция с BAS-IP Link:** Да, для централизованной настройки, мониторинга и регистрации событий

Системные возможности:

- **Максимальное количество идентификаторов:** 100 000
- **Максимальное количество временных профилей:** 100 000
- **Максимальное количество записей журнала:** 100 000

Интерфейсы и возможности подключения:

- **Входы считывателей:**
  - 2 × OSDP
  - 2 × Wiegand (с управляемым светодиодом и зуммером)
  - Рекомендации по шине OSDP:
    - До 8 считывателей на линию OSDP — оптимально и рекомендуется;
    - Возможно более 8 считывателей, но это может увеличить задержку разблокировки двери и вызвать нестабильную работу в случае проблем со связью.

- **Входы:** 8 настраиваемых
  - Дверные датчики × 2
  - Кнопки выхода × 2
  - Охранная сигнализация
  - Пожарная сигнализация
  - Дополнительные кнопки × 2
- **Выходы:**
  - Встроенные реле: 4 (NC, NO, COM), максимум 10 А.
  - Внешние светодиодные выходы: 12х
  - Вход для защиты от несанкционированного доступа: Есть
- **Поддерживаемые форматы Wiegand:** 8, 26, 32, 34, 37, 40, 42, 56, 58, 64, 66, 128, 256 биты (raw)
- **Дополнительные интерфейсы:** RS-485
- **ЛОКАЛЬНАЯ сеть:** Да (8P8C, Ethernet с поддержкой PoE)

Индикаторы и элементы управления:

- **Светодиодные индикаторы состояния:**
  - 4 для состояния реле
  - 2 для открытой двери
  - 2 для кнопок выхода
  - 2 для охранной сигнализации
  - 2 для дополнительных кнопок
- **Выделенный порт для индикации защиты:** Необязательно

Поддерживаемые методы идентификации\*

*(в зависимости от подключенных считывающих устройств)*

- RFID-карты
- PIN-коды
- Учетные данные для мобильных устройств UKEY
- Номерные знаки
- Другие идентификаторы, совместимые с OSDP/Wiegand

Электрические параметры контроллера:

- **Источник питания:** 12 В постоянного тока или PoE IEEE 802.3af
- **Номинальное потребление:** 1,56–1,8 Вт (0,13–0,15 А)  
**Максимальное потребление:** ≤ 4,2 Вт (≤ 0,35 А)  
*Значения без подключенных считывающих устройств, периферийных устройств или дополнительных модулей.*
- **Тип батареи:** CR2032 для внутренних часов реального времени

Условия окружающей среды

- **Условия эксплуатации:** 0-60 °С, относительная влажность 20-76 %

Физические параметры контроллера без корпуса:

Применяется ко всем моделям серии СЕ-44, если не указано иное. Тип корпуса зависит от конкретного варианта модели.

- **Размеры контроллера:** 173 × 92 × 20 мм
- **Вес:** ≈ 300 г
- **Класс защиты:** IP20
- **Установка:** Монтажные отверстия Ø3 × 6

## Установка и подключение

В этом разделе приведено пошаговое руководство, которое поможет вам установить, подключить и настроить устройство. Воспользуйтесь ссылками ниже, чтобы получить доступ к подробным инструкциям для каждого этапа установки:

- Проверка комплектности
- Рекомендации по технике безопасности
- Электрическое подключение
- Механический монтаж
- Схемы соединений
- Начальная проверка включения

## Проверка комплектности

Перед использованием контроллера серии CE-44 убедитесь в комплектности упаковки и наличии всех компонентов.

Пакет включает в себя:

<b>Количество</b>	<b>компонентов</b>
Плата контроллера NewGen серии CE-44 с защитным чехлом	1 шт
Руководство по установке	1 шт
Провода с разъемом для подключения внешнего светодиода	1 шт
Провода с разъемом для несанкционированного подключения	1 шт

## Рекомендации по технике безопасности

Следуйте этим рекомендациям, чтобы обеспечить безопасную и надежную работу контроллера CE-44/CE-44A/CE-44P:

### Безопасность источника питания

- Используйте только рекомендованный источник питания и следите за правильным напряжением и полярностью;
- Отключите контроллер от сети **перед** установкой, подключением или выполнением технического обслуживания.

### Заземление и защита от перенапряжения

- Правильно заземлите контроллер, чтобы снизить риск возникновения статического разряда и помех;
- При нестабильной подаче электроэнергии установите **устройства защиты от перенапряжения**.

### Меры предосторожности при подключении

- Используйте низковольтные кабели соответствующего сечения для замков, датчиков и считывающих устройств;
- Прокладывайте **сигнальные кабели** отдельно от **кабелей питания** во избежание помех.

### Условия окружающей среды

- Установите устройство в **сухом, проветриваемом месте**, вдали от влаги и прямых солнечных лучей;
- Соблюдайте ограничения по рабочей температуре и влажности, указанные в технических характеристиках.

### Обращение и установка

- Не роняйте, не разбирайте и не модифицируйте контроллер;
- Используйте только оригинальное монтажное оборудование и аксессуары, одобренные BAS-IP.



## Безопасность сетей и данных

- Установите надежный пароль администратора во вкладке **Безопасность** → **Управление паролями** во время начальной настройки;
- Используйте **зашифрованные протоколы** (HTTPS / MQTT с сертификатами) для безопасной интеграции.

## Электрическое подключение

Перед началом установки убедитесь, что контроллер **выключен**. Неправильное подключение может привести к повреждению устройства или подключенных периферийных устройств. Следуйте приведенным ниже рекомендациям для безопасного подключения контроллера серии СЕ-44 к питанию, замкам, считывателям, датчикам и дополнительным модулям.

### 1 Источник питания

Контроллер серии СЕ-44 поддерживает два способа подачи питания:

- **РoЕ** — подключить кабель Ethernet от коммутатора РoЕ или инжектора к порту локальной сети;
- **Внешний источник питания** — 12 В постоянного тока / 2 А. Подсоедините провода к клеммам +12 В и GND.
- **Внешний источник питания** – 220В переменного тока (для модификации с ИБП)

Используйте только сертифицированные источники питания для предотвращения перепадов напряжения и нестабильной работы.

### 2 Подключение замков и реле

Контроллер имеет **4 независимых реле** для управления электрическими замками, воротами, шлагбаумами или другими точками доступа с релейным управлением:

- **Реле 1 – реле 4:** поддержка цепей **NO** (нормально разомкнутых) и **NC** (нормально замкнутых);
- Максимальная нагрузка на реле: **не более 10 А**.
- Если вашему замку требуется **отдельное питание**, используйте **внешний блок питания** и подключите его заземление к общему GND контроллера.

Всегда проверяйте полярность блокировки и тип проводки перед подачей питания.

### 3 Подключение считывателей Wiegand / OSDP

Контроллер серии CE-44 поддерживает как **интерфейсы Wiegand**, так и **интерфейсы OSDP/ RS-485** для подключения считывающих устройств сторонних производителей:

- **Входы Wiegand (WD0 / WD1/GND)** — поддерживают считыватели от 4 до 128 бит;
- **OSDP / RS-485** — для безопасной связи с продвинутыми считывателями.

Контроллер имеет 2 входа Wiegand и 2 порта OSDP.

Протокол OSDP поддерживает до 127 устройств на линию.

Для оптимального времени отклика и стабильной работы количество считывателей на линию следует выбирать в соответствии с требованиями проекта и условиями связи.

Для обеспечения максимальной безопасности, по возможности, используйте **OSDP версии 2**.

### 4 Подключение датчиков и кнопок выхода

- **Дверные датчики (S1, S2,...)** — контролируют состояние двери (открыта/закрыта);
- **Кнопки выхода (Input Exit 1...4)** — разрешают свободный выход без аутентификации;
- Поддерживаемые входы с сухим контактом; подключаются к **GND** и соответствующим клеммам датчика.

### 5 Интеграция с системой охранной сигнализации

Подключите контроллер к реле охранной сигнализации, чтобы активировать аварийную блокировку при срабатывании сигнализации:

- Используйте входные клеммы **охранной сигнализации**;
- При срабатывании контроллер автоматически блокирует двери, подключенные к выбранным реле;
- После активации двери может открывать только пользователь с правами **охранника** (через модуль индикации охраны).

## 6 Интеграция системы пожарной сигнализации

Подключите контроллер серии СЕ-44 к реле пожарной сигнализации, чтобы обеспечить аварийную разблокировку при срабатывании сигнализации:

- Используйте входные клеммы **пожарной сигнализации**;
- При срабатывании все подключенные замки автоматически перейдут в открытое состояние.

## 7 Внешние модули и индикаторы

В контроллере предусмотрены специальные разъемы для:

- Внешних индикаторов состояния;
- Модуля индикации защиты (опция).

Если эти модули не используются, оставьте разъемы свободными.

## 8 Последняя проверка проводки

Перед включением питания:

- Дважды проверьте все подключения к источнику питания и его полярность;
- Убедитесь в отсутствии короткого замыкания или обратной полярности на клеммах блокировки;
- Убедитесь, что реле, считывающие устройства и датчики подключены к правильным контактам.

## Механический монтаж

Перед установкой контроллера серии CE-44 выберите подходящее место для монтажа и подготовьте необходимые инструменты:

### Выбор места установки

- Установите контроллер **в помещении, в сухом и вентилируемом месте;**
- Избегайте мест, подверженных **воздействию прямых солнечных лучей, чрезмерного количества пыли, влаги или вибрации;**
- Убедитесь, что монтажная поверхность может **поддерживать контроллер и подключенные компоненты.**

### Варианты монтажа

- **Оставьте достаточный зазор** для вентиляции и удобного доступа к клеммам, реле и разъемам;
- Не размещайте устройство вблизи источников сильного электромагнитного излучения (**например, трансформаторов или радиопередатчиков**).

### Подготовка прокладки кабеля

- Заранее спланируйте кабельные трассы, чтобы избежать пересечения низковольтных сигнальных линий с высоковольтными кабелями;
- Оставляйте **небольшой запас кабелей** для упрощения обслуживания и обеспечения возможности расширения в будущем;
- Используйте кабельные стяжки или зажимы для закрепления проводки и предотвращения случайного отсоединения.

### Монтажные характеристики

- Для установки предусмотрены монтажные отверстия **Ø3× 6 мм;**
- В комплект **не входит** кабель питания 12 В постоянного тока или PoE, а также крепежные винты М3.

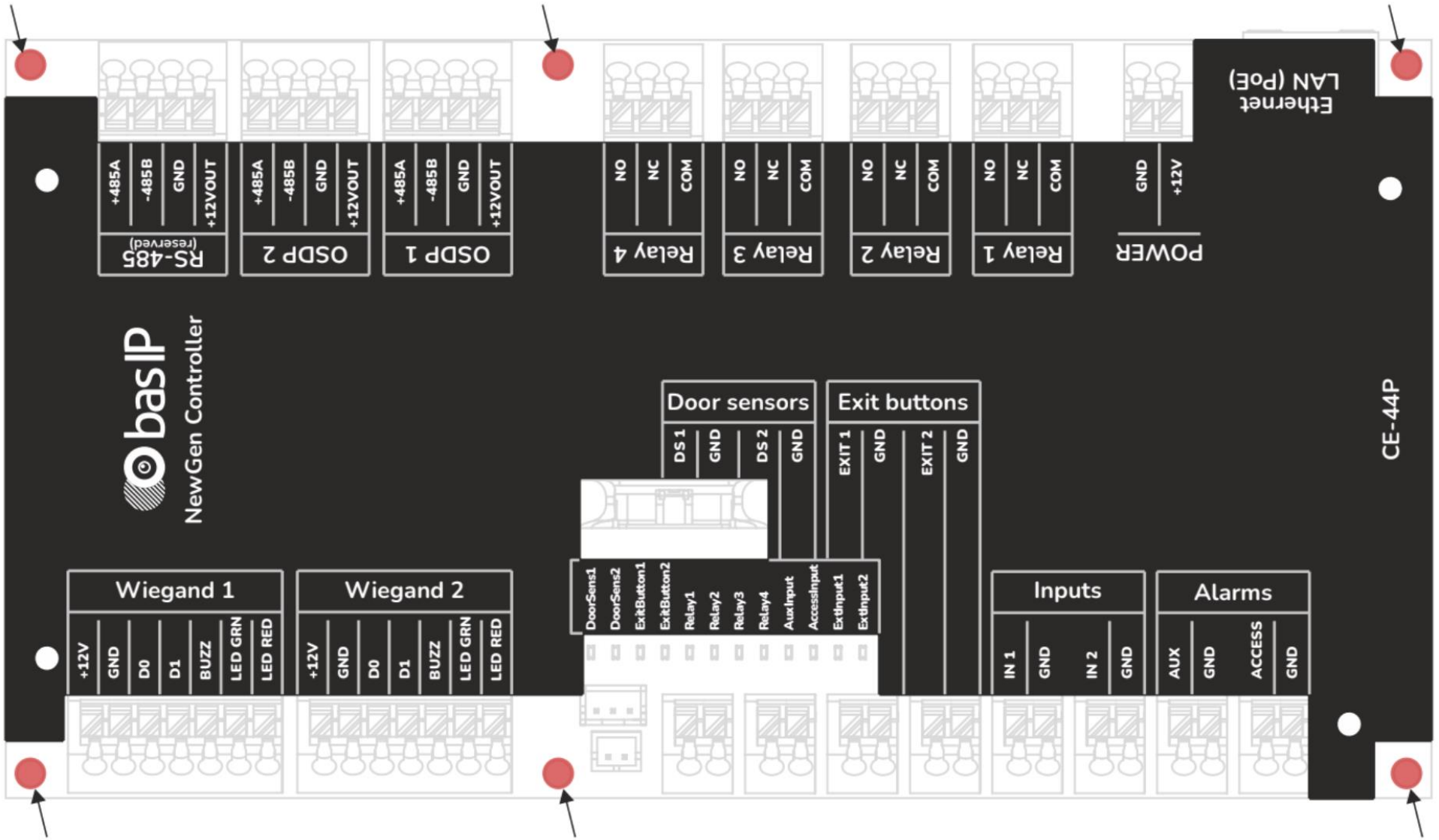

## Схемы соединений

Используйте эти схемы в качестве справочного материала при подключении контроллера серии CE-44.

На каждой схеме показана протестированная и рекомендуемая конфигурация для подключения контроллера с замками, считывателями, датчиками, источниками питания и дополнительными модулями.

### Ключевые обозначения на диаграммах

Чтобы упростить чтение электрических схем, вот ключевые обозначения, используемые во всех сценариях подключения:

- **PoE** — питание через Ethernet, обеспечивает питание и подключение к сети через один кабель локальной сети (Ethernet с PoE IEEE 802.3af);
- **Источник питания + 12 В постоянного тока** — внешний линейный источник питания, используемый, когда PoE недоступен или требуется дополнительное питание;
- **GND** — Земля, общая отрицательная клемма или точка заземления;
- **Реле 1...4** — Реле для управления электрическими замками, воротами, турникетами, сиренами или другими устройствами с релейным приводом;
- **электромеханический замок** — замок с механической защелкой, для разблокировки которого обычно требуется кратковременный ток;
- **Электромагнитный замок** — замок, основанный на магнитной удерживающей силе, обычно требует постоянной мощности для сохранения запертости;
- **Wiegand/OSDP** — Интерфейсы для подключения внешних бесконтактных считывателей или наружных станций BAS-IP;
- **Вход—выход 1...4** - кнопки выхода, позволяющие беспрепятственно выходить из дверей без аутентификации;
- **Датчик двери 1-4** — Датчики для определения состояния двери (открыта/закрыта);
- **Внешняя светодиодная / охранная индикация** — Дополнительные внешние светодиодные индикаторы для отображения состояния двери, замка или системы;
- **Вход охранной сигнализации** — Точка интеграции систем безопасности для блокировки всех подключенных дверей во время чрезвычайных ситуаций;
- **Вход пожарной сигнализации** — Точка интеграции систем обнаружения пожара для автоматического отпирания дверей во время чрезвычайных ситуаций;

- **Вход для внешнего устройства 1/2** — клеммы для подключения дополнительных устройств сторонних производителей, сигнализаций или интеграционных модулей;
- **Ethernet/UTP Cat 5** — сетевое подключение к контроллеру для передачи данных и PoE (если поддерживается);
- **Интеграция с NVR** — Дополнительное подключение к сетевому видеомонофону для запуска записи на основе событий;
- **Сирена / световая сигнализация** — звуковая или визуальная сигнализация, активируемая с помощью реле для индикации событий, связанных с безопасностью, или попыток несанкционированного доступа.

### Сценарий 1: Подключение и распиновка разъемов

Используйте эту схему в качестве эталона для подключения контроллера серии CE-44. Здесь показано назначение контактов для всех разъемов, включая реле, считывающие устройства, датчики и входы питания:

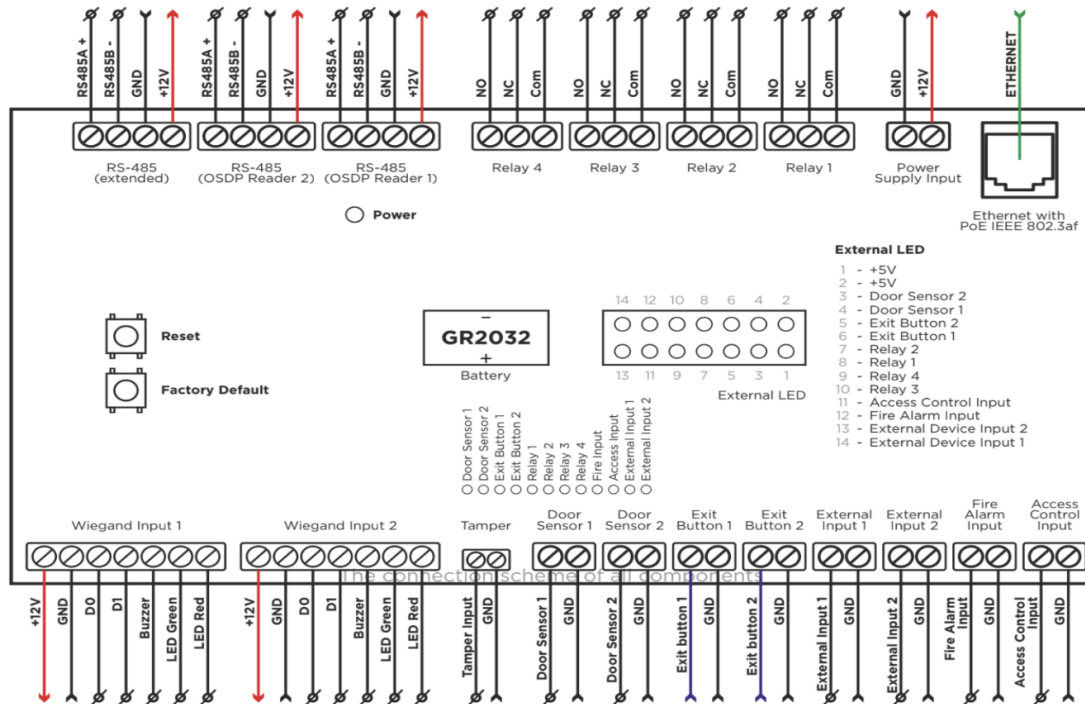

## Сценарий 2: Два электромеханических замка с внешним питанием 12 В постоянного тока

На этой схеме показано подключение двух электромеханических замков, питаемых от внешнего источника постоянного тока 12 В. Реле 1 и 2 управляют замками независимо:

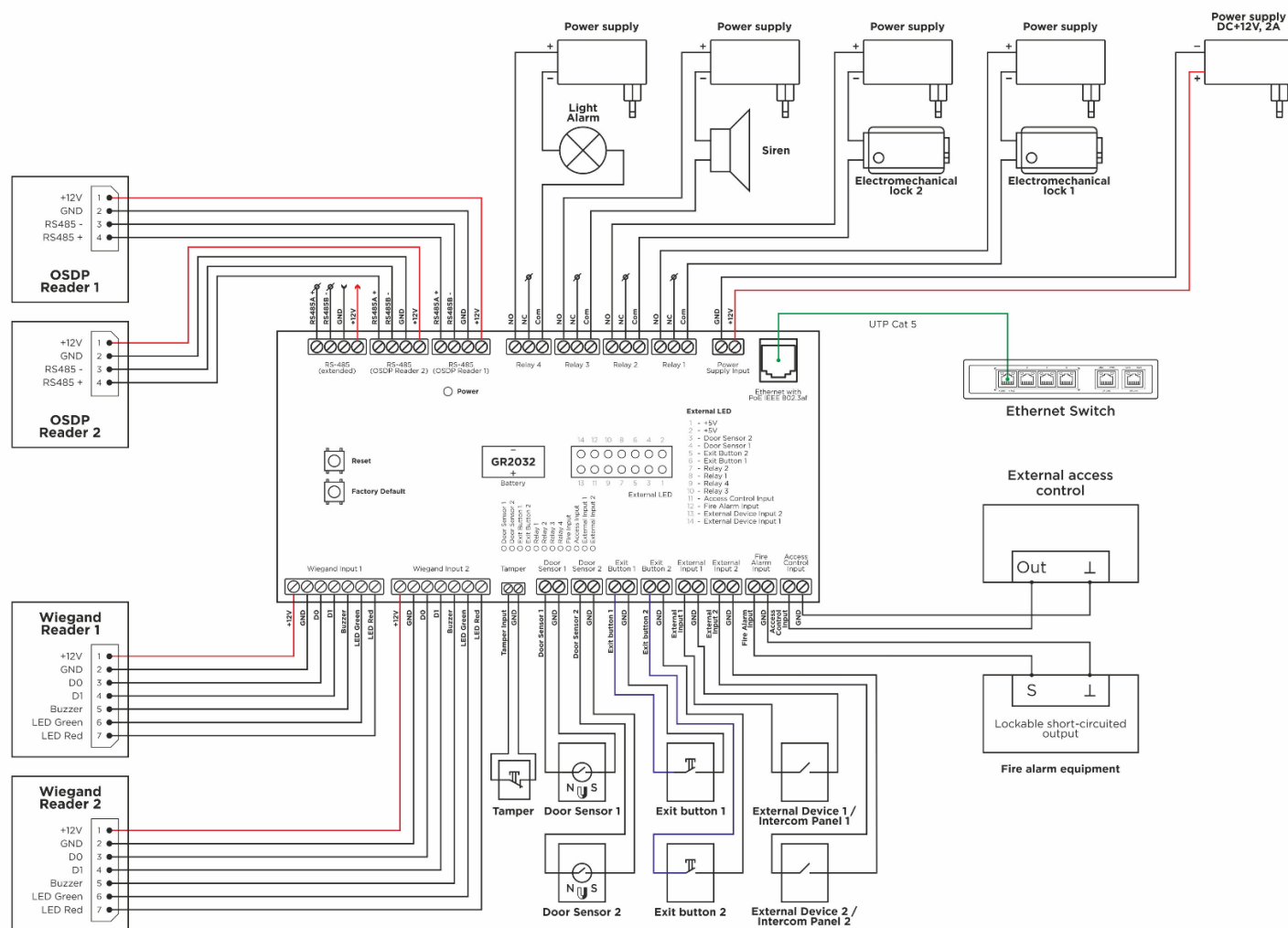

### Сценарий 3: Два электромагнитных замка с внешним питанием 12 В постоянного тока

Используйте эту настройку для двух электромагнитных замков, питаемых от внешнего источника постоянного тока 12 В. Для удержания замков в рабочем состоянии требуется постоянное питание:

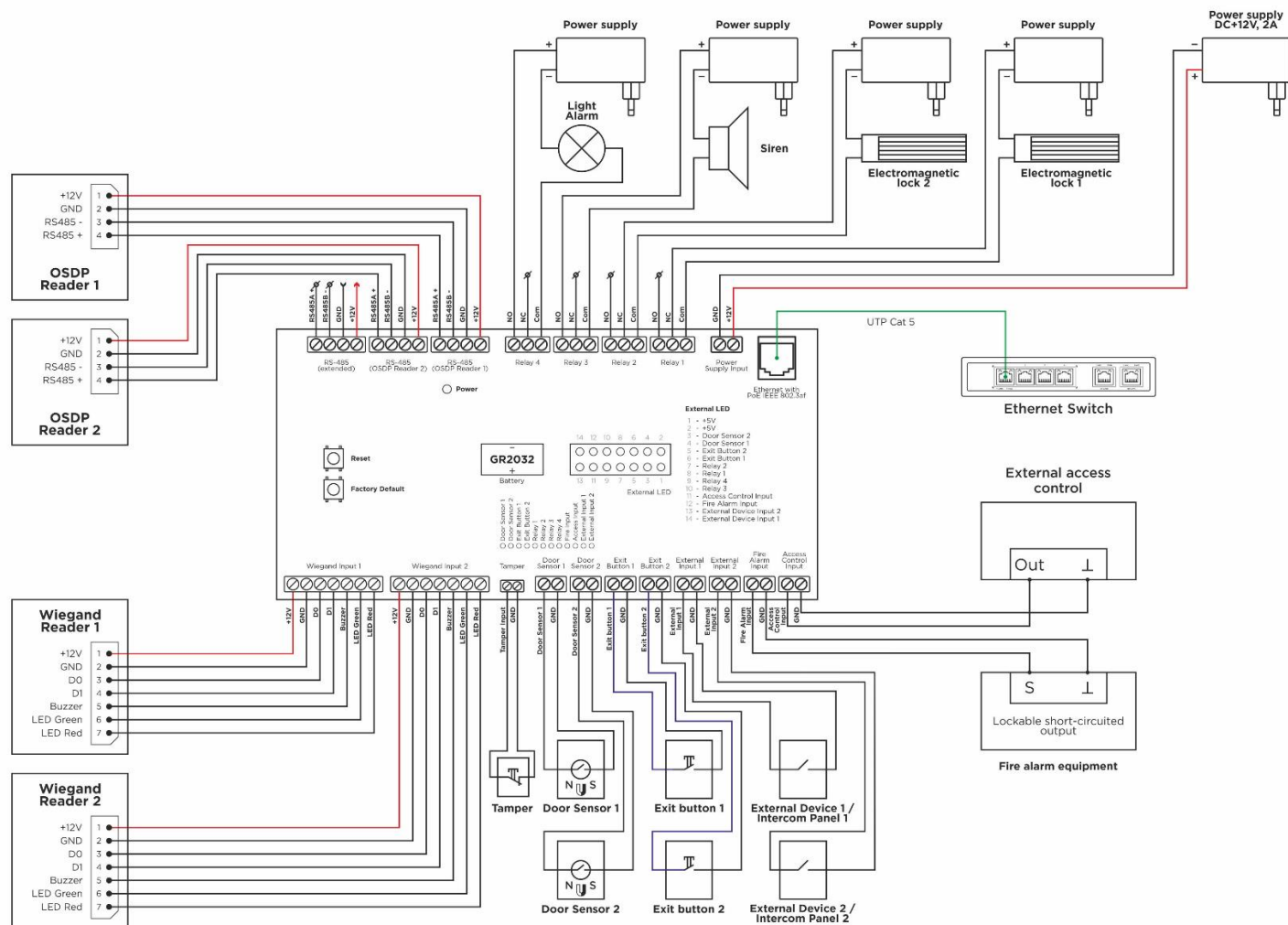

## Сценарий 4: Два электромеханических замка с питанием через PoE

Пример подключения двух электромеханических замков, когда питание CE-44P осуществляется через PoE. Отдельный адаптер питания контроллера не требуется:

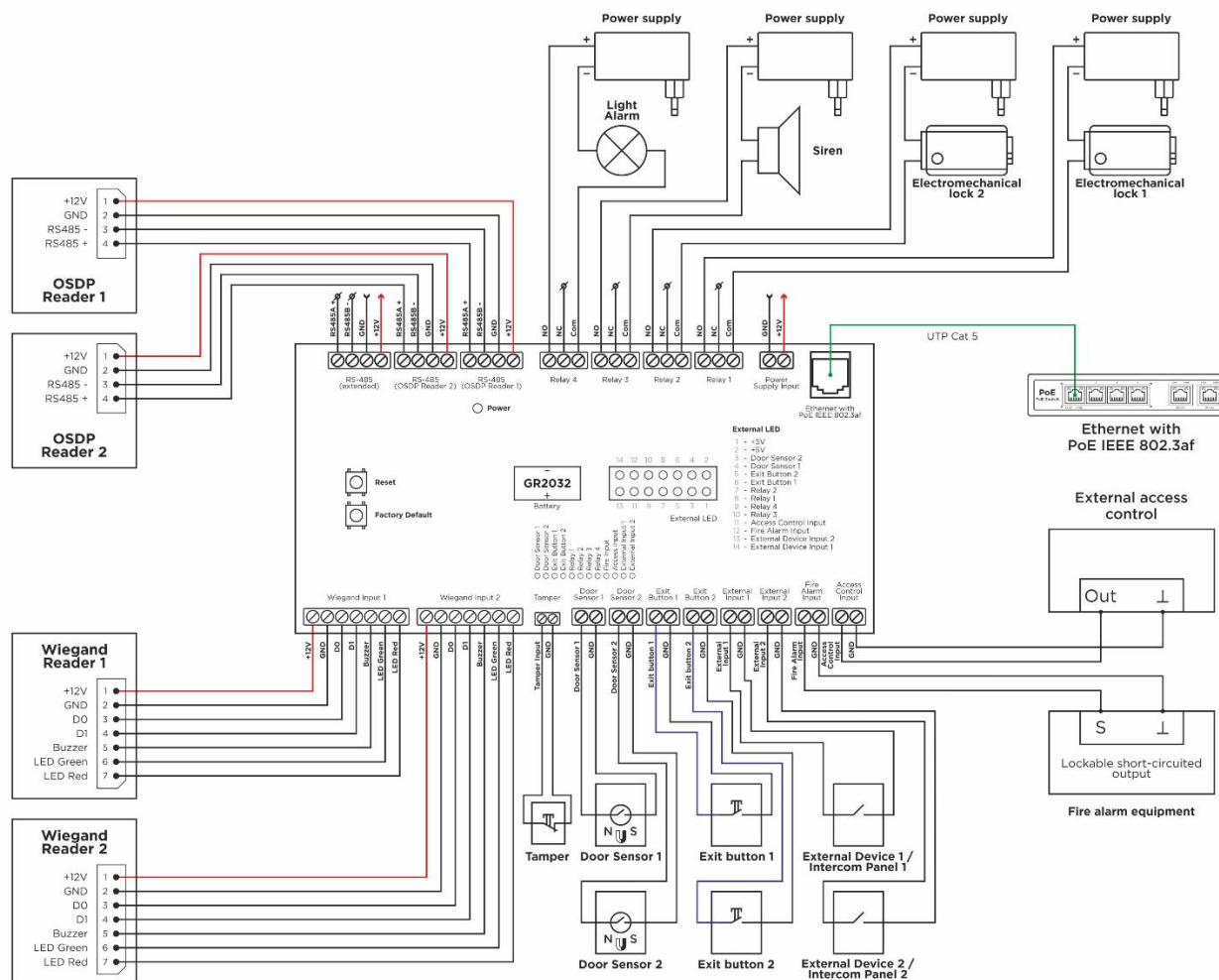

## Сценарий 5: Два электромагнитных замка с питанием через PoE

Пример подключения двух электромагнитных замков с питанием контроллера через PoE. Обеспечивает простую установку с меньшим количеством кабелей:

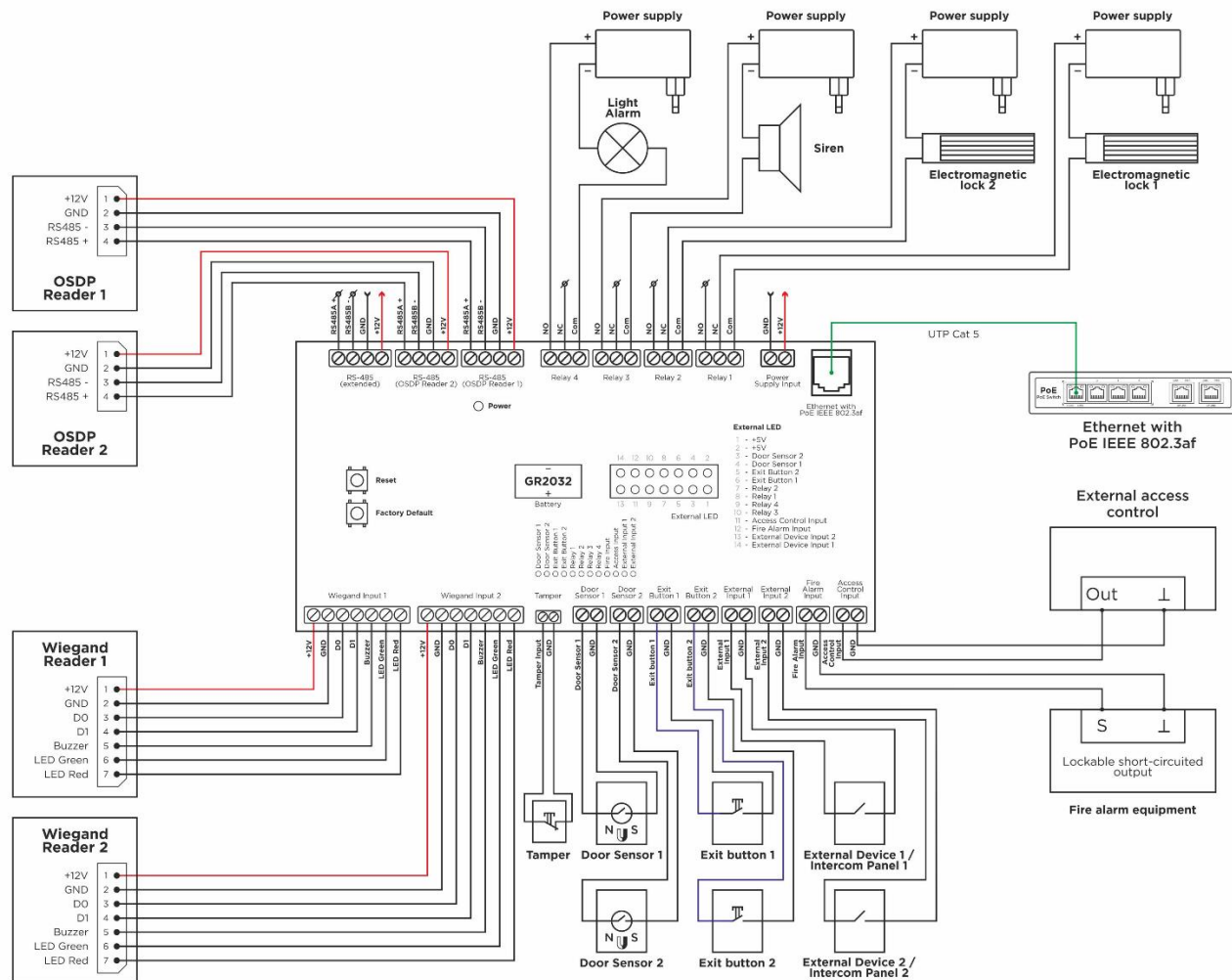

## Сценарий 6: Четыре электромеханических замка с внешним питанием 12 В постоянного тока

На этой схеме показано, как подключить четыре электромеханических замка, питаемых от внешнего источника питания 12 В постоянного тока. Для управления замками используются все четыре реле:

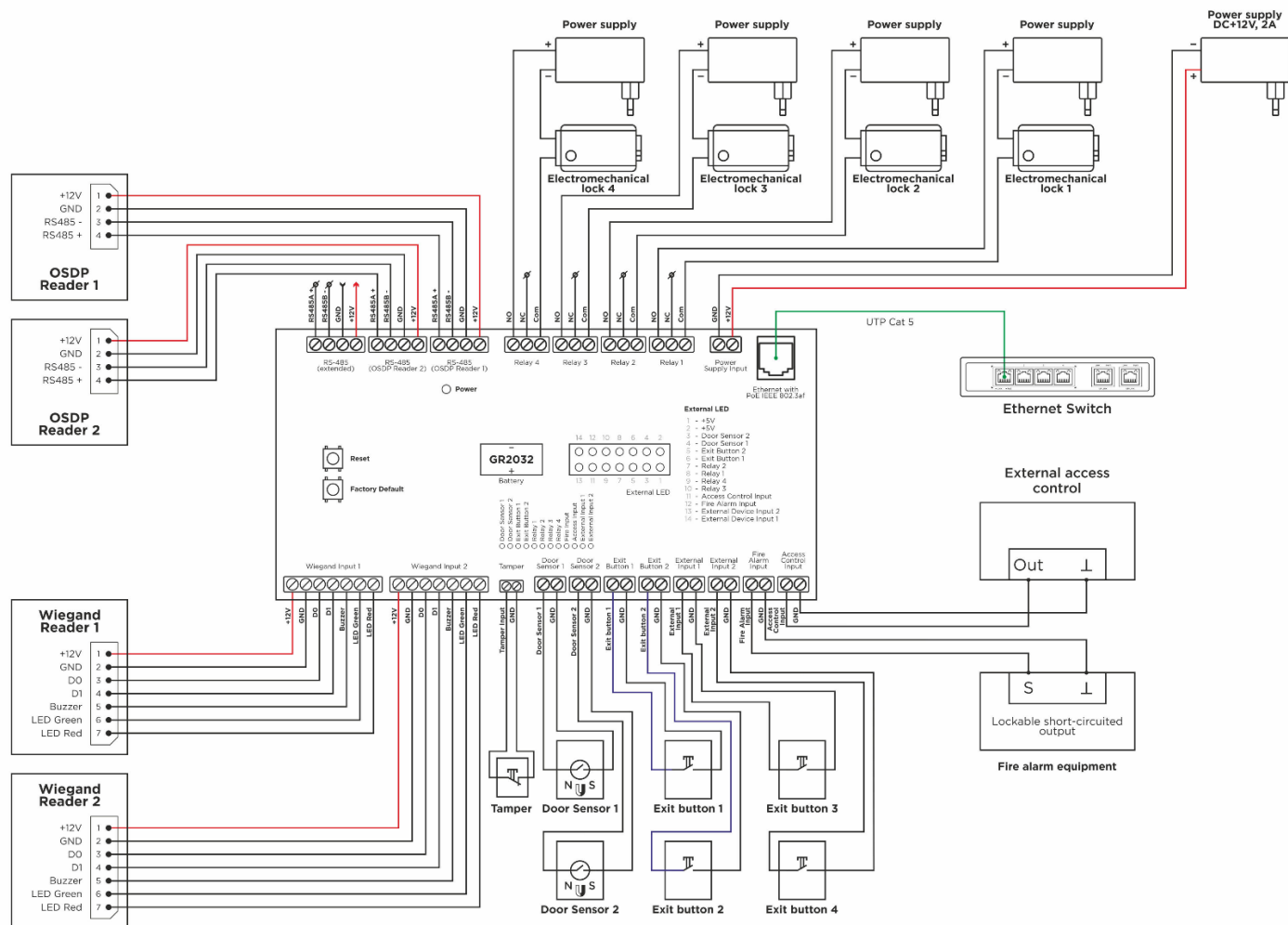

## Сценарий 7: Четыре электромагнитных замка с внешним питанием 12 В постоянного тока

Установка для четырех электромагнитных замков с внешним питанием 12 В постоянного тока. Требуется стабильное питание из-за постоянного потребляемого тока:

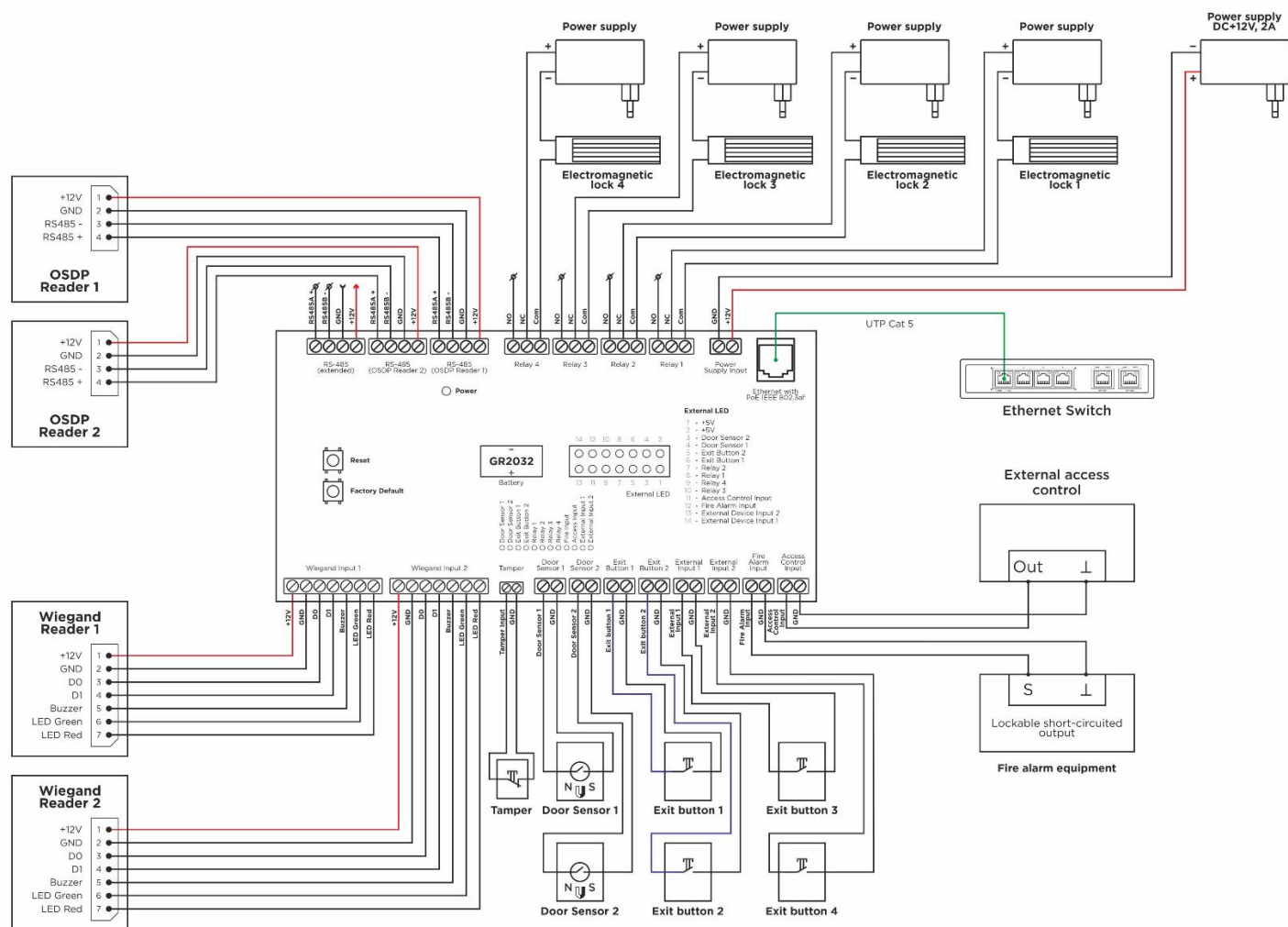

## Сценарий 8: Четыре электромеханических замка с питанием через PoE

Подключение четырех электромеханических замков при питании контроллера CE-44P через PoE. Идеально подходит для офисных или корпоративных развертываний:

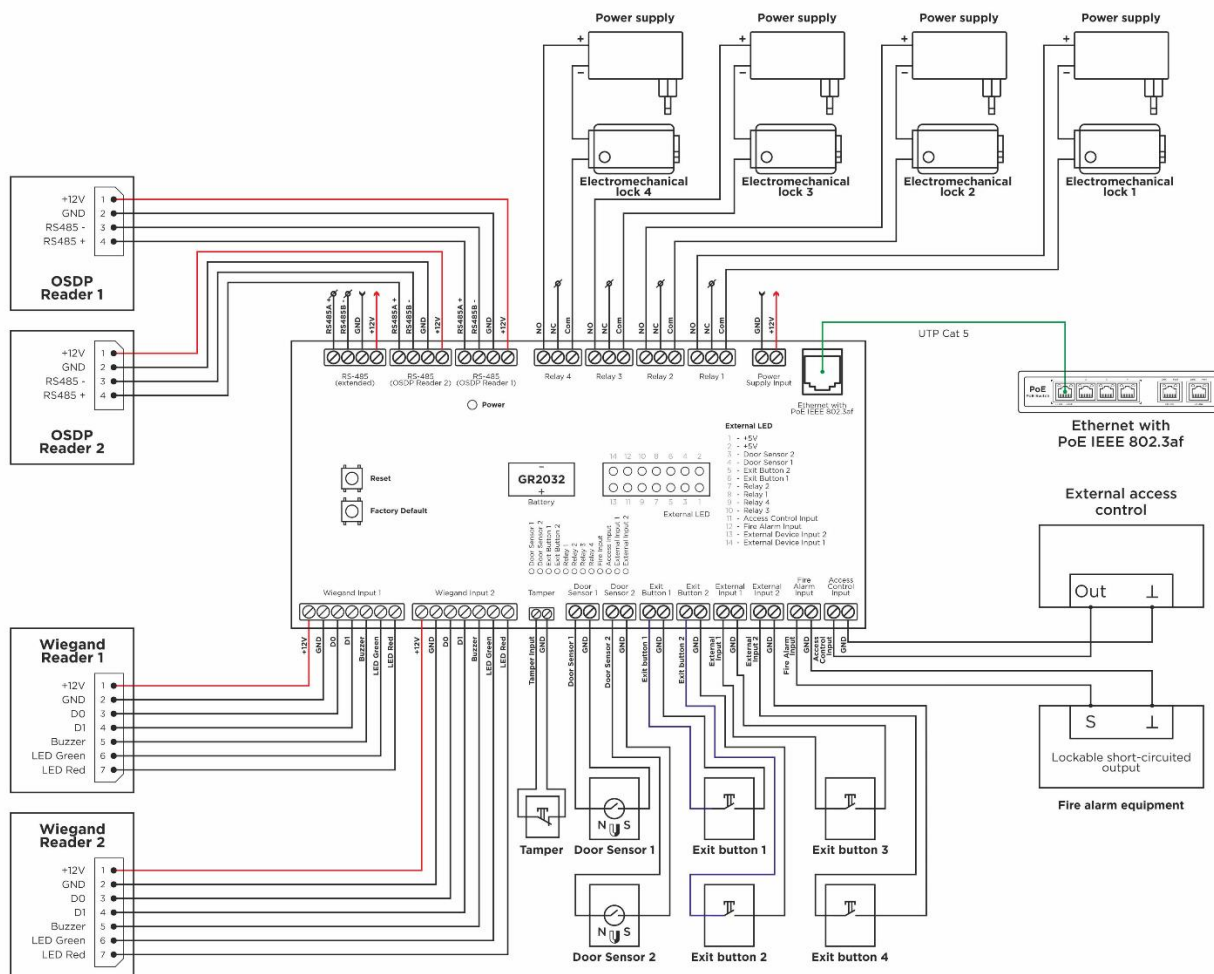

## Сценарий 9: Четыре электромагнитных замка с питанием через PoE

Подключение четырех электромагнитных замков с питанием от PoE CE-44P. Используйте дополнительное резервное питание для обеспечения безопасности в случае потери PoE:

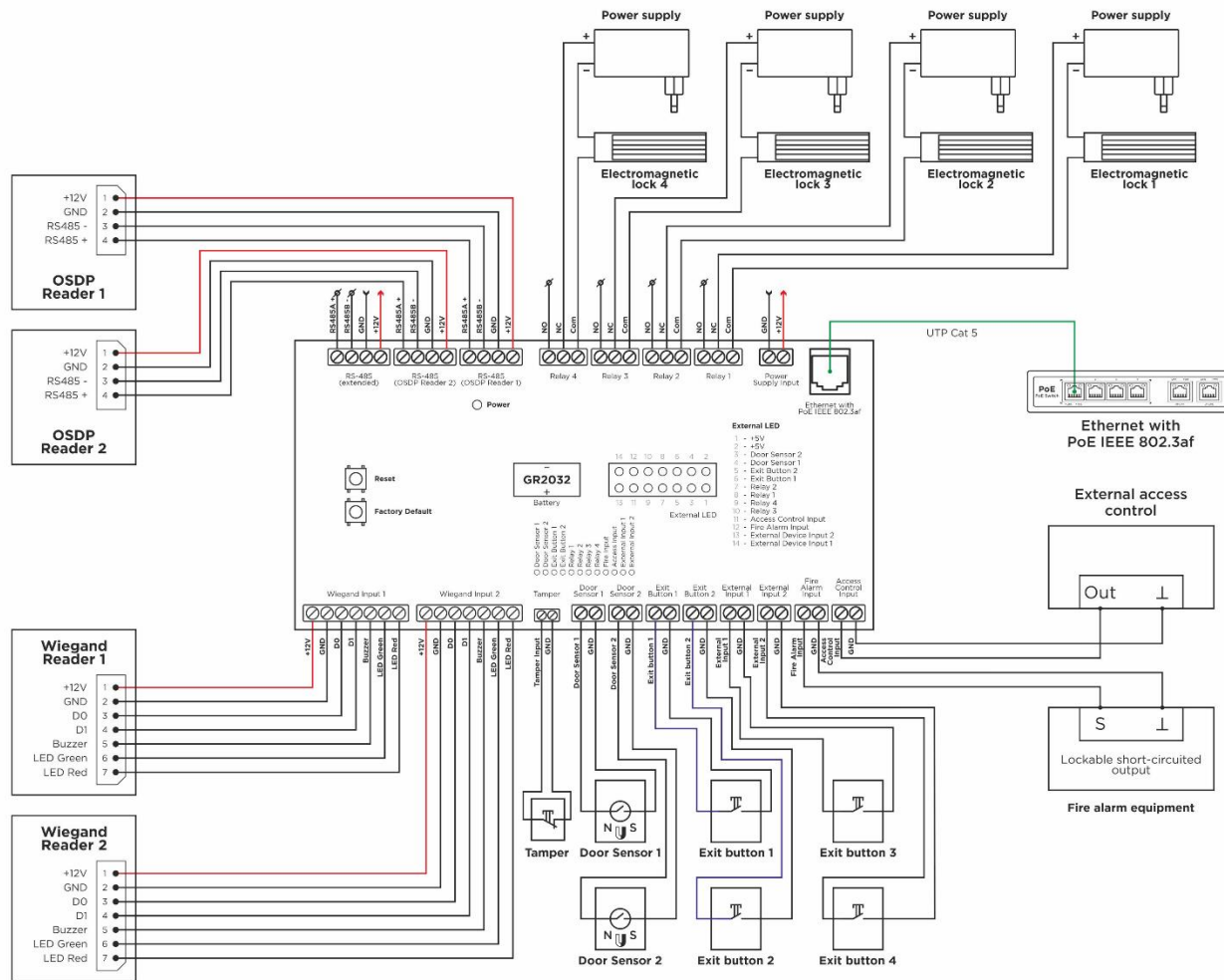

### Сценарий 10: Внешние светодиоды для индикации защиты

На этой схеме показано, как подключить внешние светодиоды для индикации состояния замков, реле, датчиков и входов в режиме реального времени. Идеально подходит для постов охраны или панелей консержа:

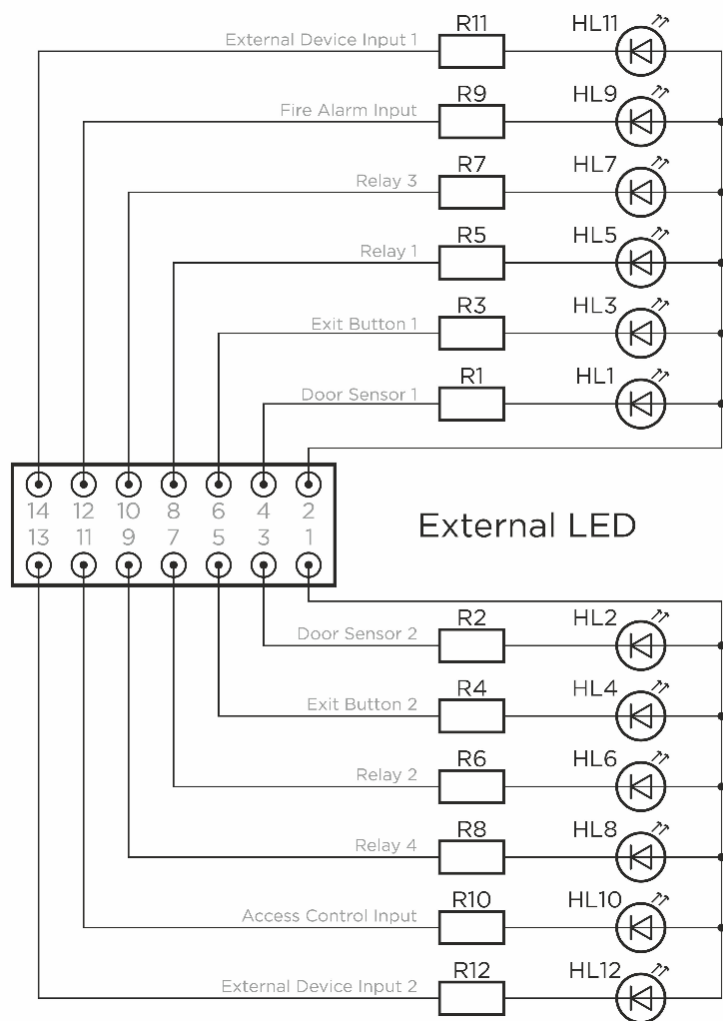

## Сценарий 11: Три электромеханических замка с триггером записи видеорегистратора

Используйте эту настройку для подключения трех электромеханических замков и включения записи с видеорегистратора при возникновении события доступа:

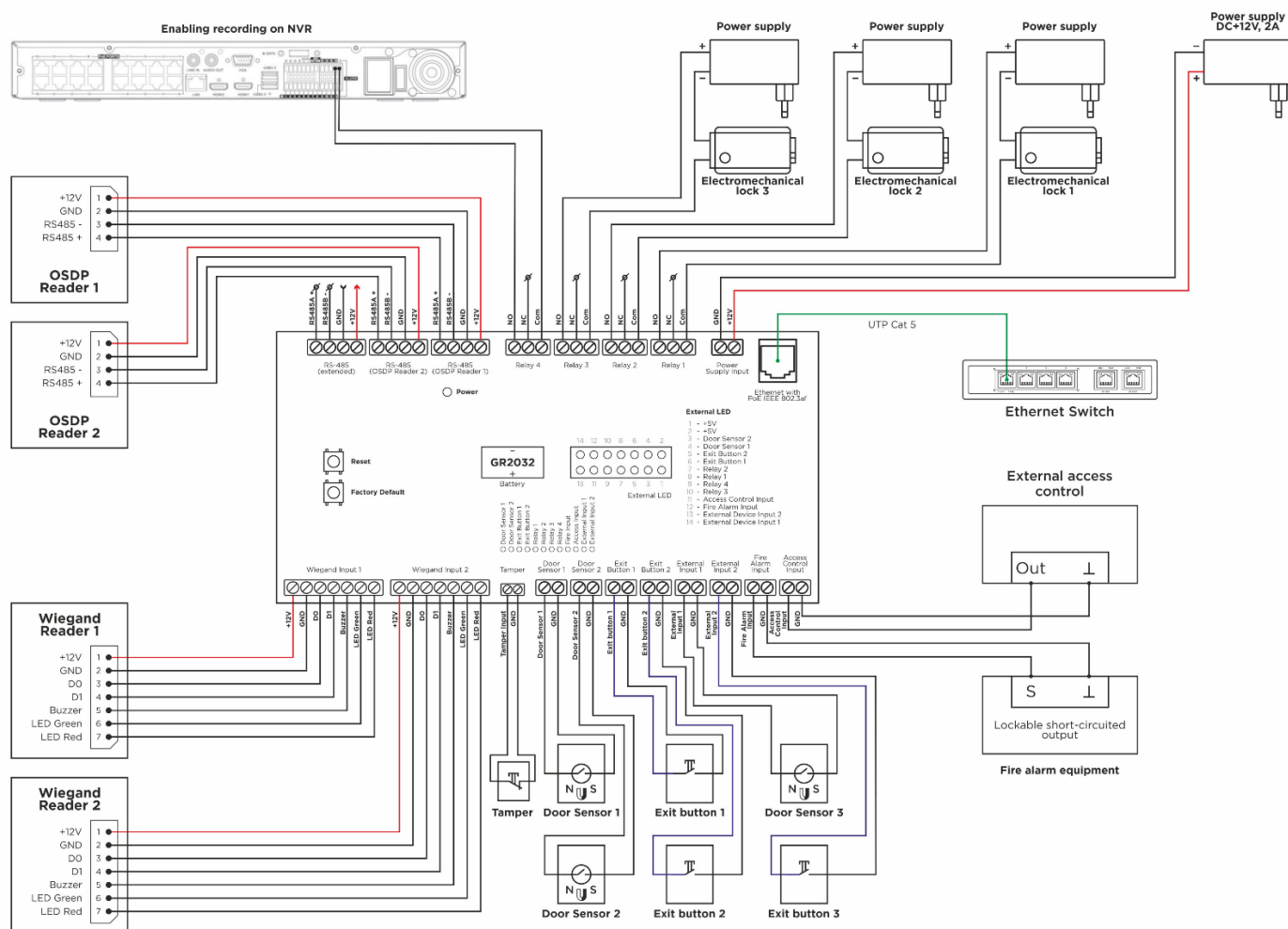

## Сценарий 12: Три электромагнитных замка с триггером видеорегистратора

Аналогично предыдущей конфигурации, но рассчитано на три электромагнитных замка с интеграцией NVR для записи видео на основе событий:

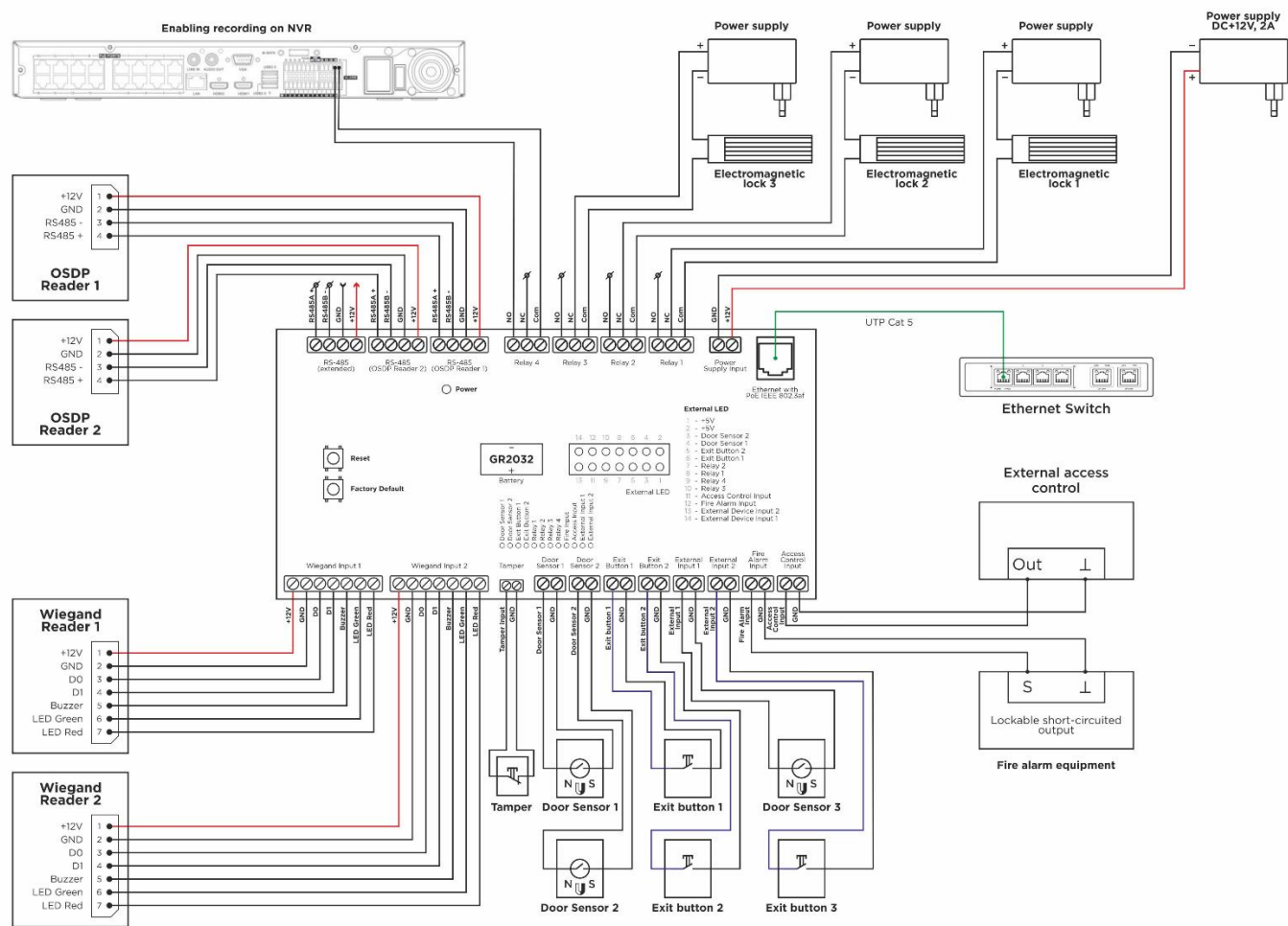

## Начальная проверка включения

После завершения установки и подключения выполните следующие действия, чтобы убедиться в правильной работе контроллера серии CE-44, прежде чем передавать его в эксплуатацию или начинать настройку:

### 1. Мощность и индикаторы

- Подключите **источник питания** или **кабель Ethernet с поддержкой PoE (IEEE 802.3af)** и включите контроллер;
- Убедитесь, что **индикатор питания (HL1)** горит;

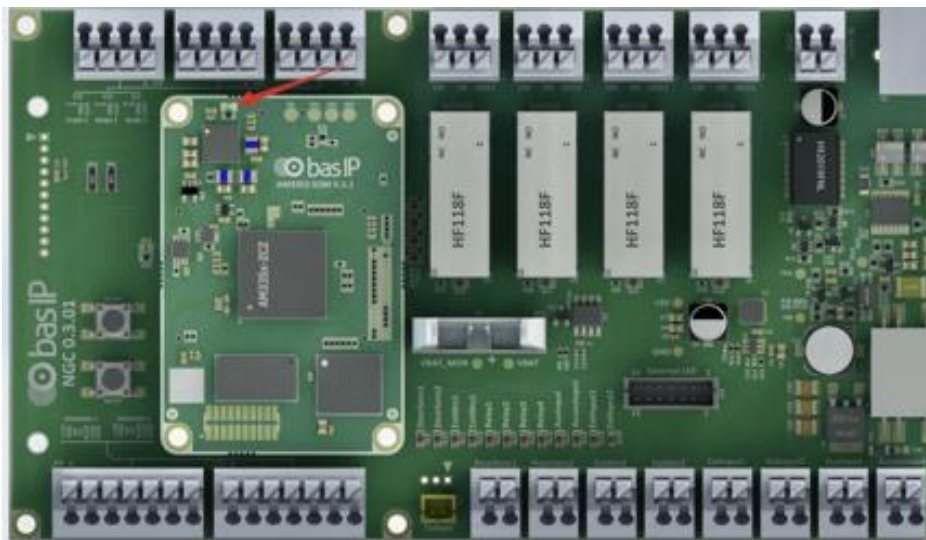

- Убедитесь, что встроенные **светодиоды** указывают на нормальную работу:
  - Питание (HL1): горит;
  - Состояние (HL2): мигает;
  - Ошибка (HL3): выключено;
  - Сеть (HL4): мигает (если прошивка поддерживает этот индикатор).

В аппаратном обеспечении светодиоды на плате обозначены как **HL1–HL4**. Их точные функции (питание, состояние, ошибка, сеть) определяются версией прошивки и могут незначительно отличаться в разных сборках.

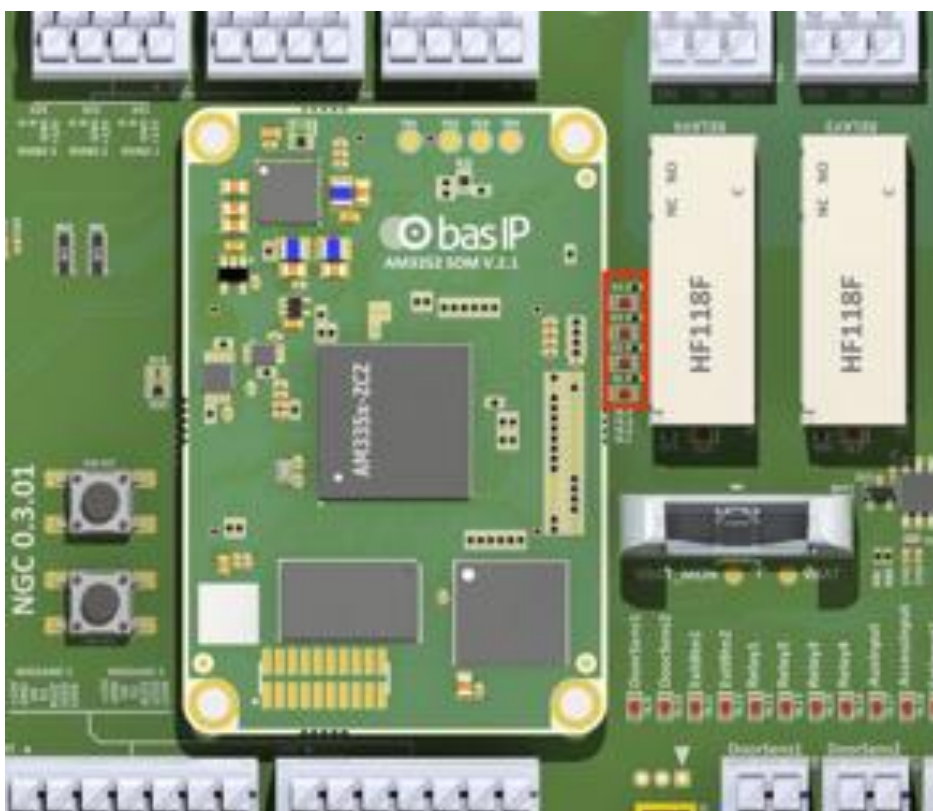

## ✂ 2. Проверка реле и блокировки

- Протестируйте каждое реле вручную на вкладке **веб-интерфейс** → **Интерфейсы** или используя временные идентификаторы тестов;
- Убедитесь, что подключенные замки, шлагбаумы или заграждения работают должным образом;
- Убедитесь, что все реле переключаются плавно, без задержек и щелчков.

## 🔑 3. Проверка считывателя и идентификатора

- Предоставить известный действительный идентификатор (карту доступа, PIN-код или UKEY) каждому подключенному считывателю;
- Проверьте ожидаемый ответ — разблокировку двери, активацию реле или соответствующее событие в журналах;

- Если подключены считыватели OSDP, убедитесь, что они обнаружены и настроены правильно.

#### 4. Подключение к сети

- Откройте вкладку **Сеть** в веб-интерфейсе;
- Убедитесь, что устройство получило правильный **IP-адрес, маску подсети, шлюз и DNS** (статический или через DHCP).

#### 5. Проверка журнала событий

- Перейдите на вкладку **Журналы** в веб-интерфейсе;
- Убедитесь, что такие события, как запуск контроллера, использование идентификатора и активация реле, регистрируются правильно.

#### 6. Окончательное подтверждение

- Убедитесь, что обнаружены все необходимые реле, считывающие устройства, датчики и подключенные модули;
- Убедитесь, что на панели мониторинга или в журналах нет **уведомлений об ошибках**;
- Теперь контроллер готов к настройке или передаче обслуживания.

## Внесение контроллера в BAS-IP Link

Интегрируйте контроллеры серии CE-44 с BAS-IP Link для унификации управления контролем доступа в вашей системе. Эта настройка обеспечивает согласованную конфигурацию, упрощает администрирование и обеспечивает полное удаленное управление:

1. Откройте **"Управление устройствами"** → **"Устройства"** по ссылке BAS-IP.
2. Нажмите на значок **+** в правом нижнем углу, чтобы добавить новое устройство.

The screenshot shows the 'Device management' interface in the BAS-IP Link system. The left sidebar contains navigation options: Dashboard, Notifications, Reports, User management, Access management, Communications, Amenities reservation, Emergency, Telephony settings, Device management, Devices (highlighted), Logs, Queue tasks, Elevator management, and Settings. The main content area displays a table of devices with columns for Name, Description, Site, Model, Communication protocol, and Status. The table contains five rows of device information. At the bottom right of the table area, there is a red circular button with a white plus sign, which is highlighted by a red arrow. The interface also includes a search filter 'MATCH ALL + ADD FILTER', a 'DELETE SELECTED' button, and pagination controls showing 'Records: 5', 'Rows per page: 25', and 'Records 1 - 5 of 5'.

Name	Description	Site	Model	Communication protocol	Status
AT07L			AT07L (Monitor)	HTTP(XXX.XXX.XX.XXX:XXXX)	online(2025-11-18 11:02)
AA14FB		Block1	AA14FB (Panel)	MQTT	offline(2025-08-14 21:35)
EVRCIP		Unit #1	EVRCIP (Elevator controller)	MQTT	online(2025-11-18 11:02)
AT-10 monitor		Apartment 1	AT10 (Monitor)	MQTT	online(2025-11-18 11:02)
AV03BD		Apartment #2111	AV03BD (Panel)	MQTT	online(2025-11-18 11:02)

3. На вкладке **Общие** введите **название** устройства, выберите **Контроллер доступа** в качестве типа и выберите требуемое устройство **серии CE-44** в качестве модели.

The screenshot shows the 'Add device' page in the basIP system. The left sidebar contains a navigation menu with items like Dashboard, Notifications, Reports, User management, Access management, Communications, Amenities reservation, Emergency, Telephony settings, Device management, Devices, Logs, Queue tasks, Elevator management, and Settings. The main content area is titled 'Device management / Add device' and has two tabs: 'GENERAL' (selected) and 'NETWORK'. The 'GENERAL' tab contains several form fields: 'Name' (text input with 'CE-44P'), 'Type' (dropdown menu with 'Access controller'), and 'Model' (dropdown menu with 'CE44P'). These three fields are enclosed in a red rectangular box. Below these are fields for 'Serial number', 'Site', 'Geodata' (with sub-fields for 'Latitude' and 'Longitude'), and 'Description'. At the bottom right, there are two circular buttons: a back arrow and a green save button.

4. Откройте веб-интерфейс контроллера на другой вкладке браузера. Перейдите на **панель управления** и скопируйте **серийный номер**.

Если веб-интерфейсы BAS-IP Link и CE-44/CE-44A/CE-44P открыты на двух вкладках, переключение происходит быстрее.

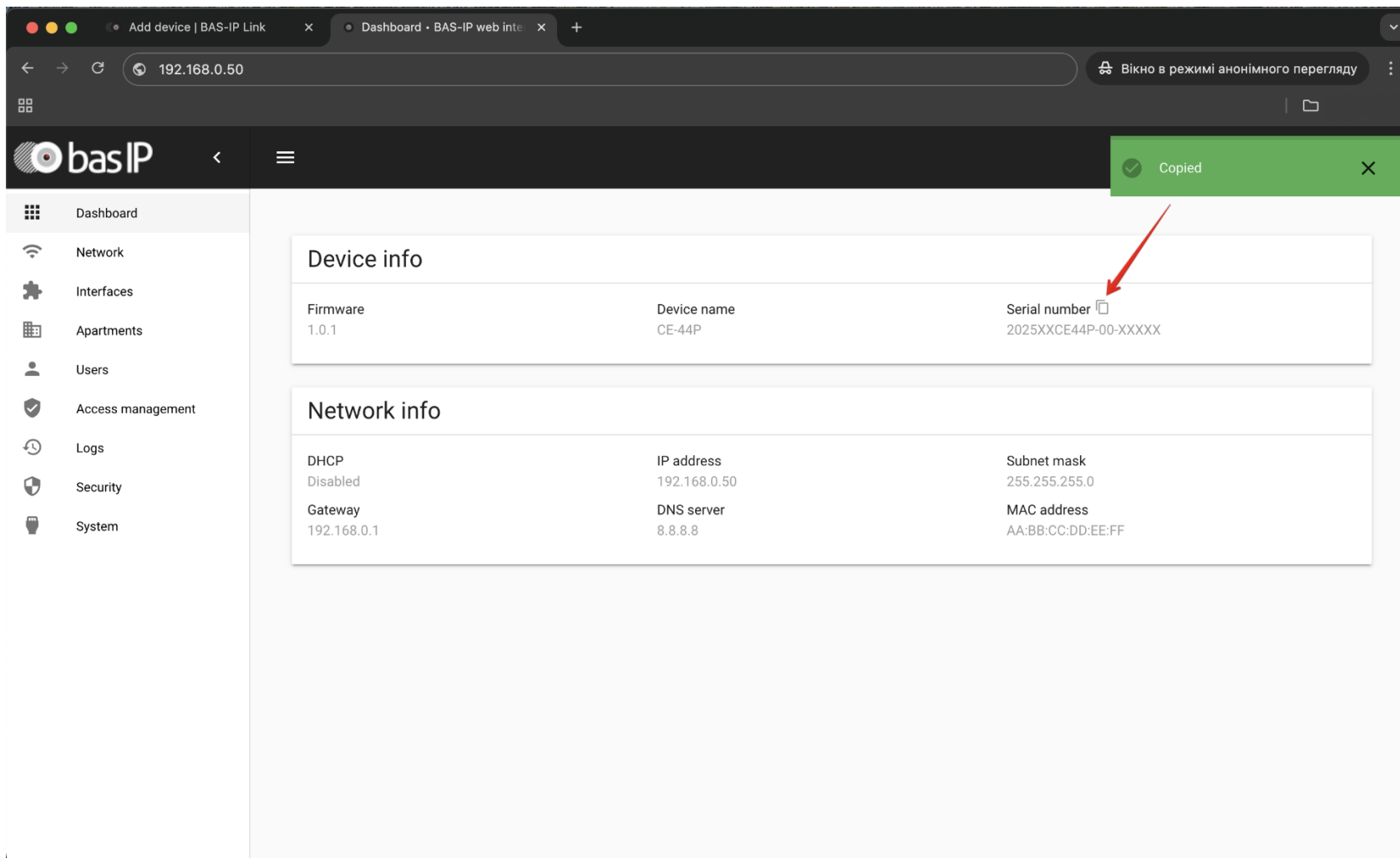

5. Вернитесь по ссылке BAS-IP и вставьте это значение в поле **Серийный номер**.

Затем выберите **сайт** или **группу**, к которой принадлежит этот контроллер.

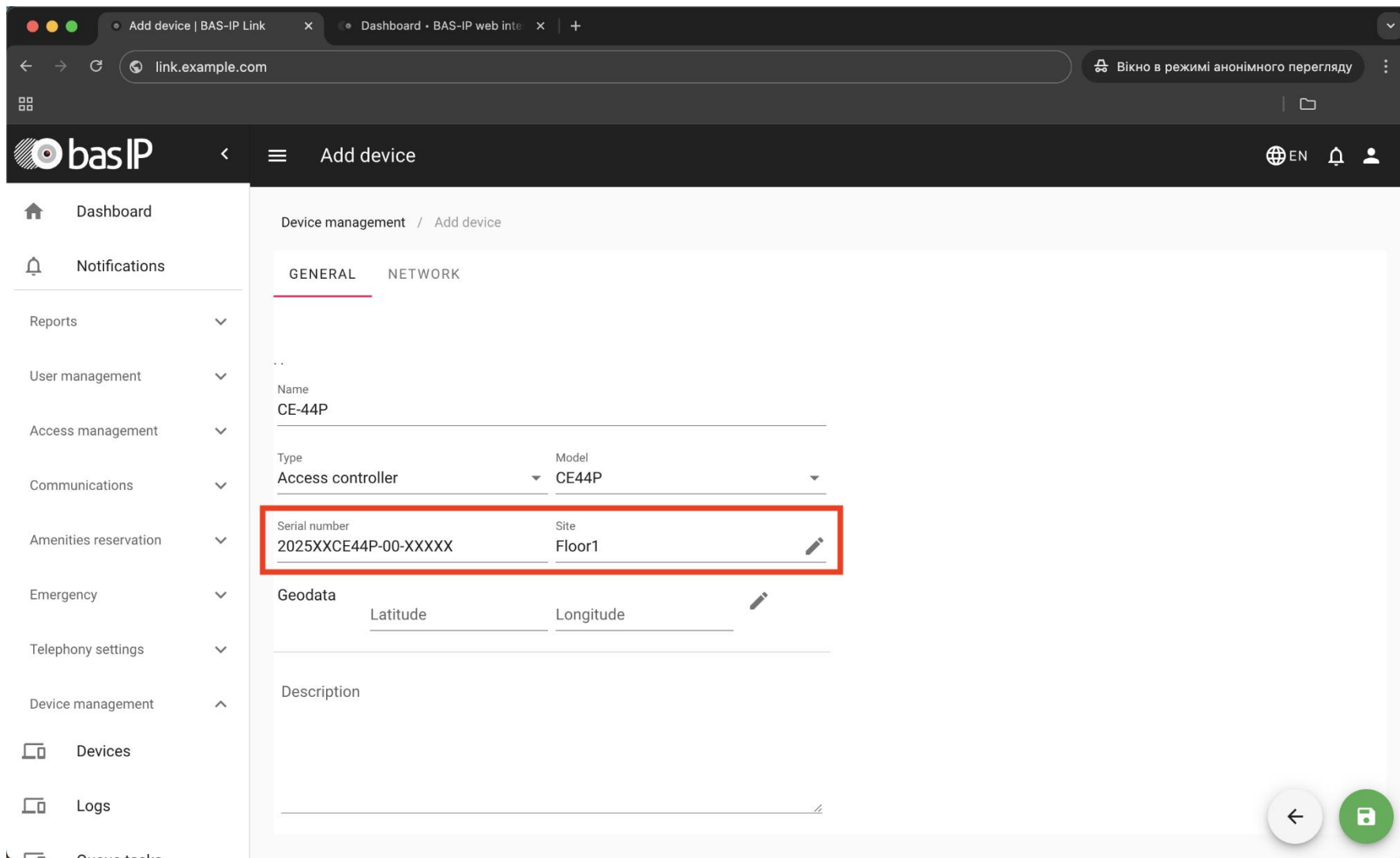

6. Откройте вкладку **Сеть** и убедитесь, что для протокола связи установлено значение **MQTT**. Введите **логин, пароль и пароль для взаимодействия с сервером**, необходимые для этого проекта, и нажмите **Сохранить**.

The screenshot displays the 'Add device' configuration page in the basIP web interface. The left sidebar shows the navigation menu with 'Device management' expanded. The main content area is titled 'Device management / Add device' and has two tabs: 'GENERAL' and 'NETWORK'. The 'NETWORK' tab is selected, and the subtitle reads 'Settings for connecting the device to the server.' A red box highlights the 'Communication protocol' dropdown menu, which is set to 'MQTT'. Below this, a blue information box contains the text: 'To connect, in the device settings, use the server name — link.example.com'. Another red box highlights the 'Login' field (containing 'admin'), the 'Password' field (containing '\*\*\*\*\*'), and the 'Server interaction password' field (containing '\*\*\*\*\*'). In the bottom right corner, there are two circular buttons: a back button and a 'Save' button (a green circle with a white floppy disk icon), which is pointed to by a red arrow.

7. Переключитесь на контроллер серии CE-44 откройте раздел **Сеть** и перейдите к блоку **Система управления BAS-IP Link**. Включите **MQTT**, введите тот же **URL** и пароль, которые использовались в ссылке BAS-IP, и нажмите **Отправить**.

- для подключения Cloud Link → введите домен, указанный в вашей учетной записи. Например, eu.bas-ip.link;
- для подключения Link self-host → введите IP-адрес или домен вашего собственного сервера.

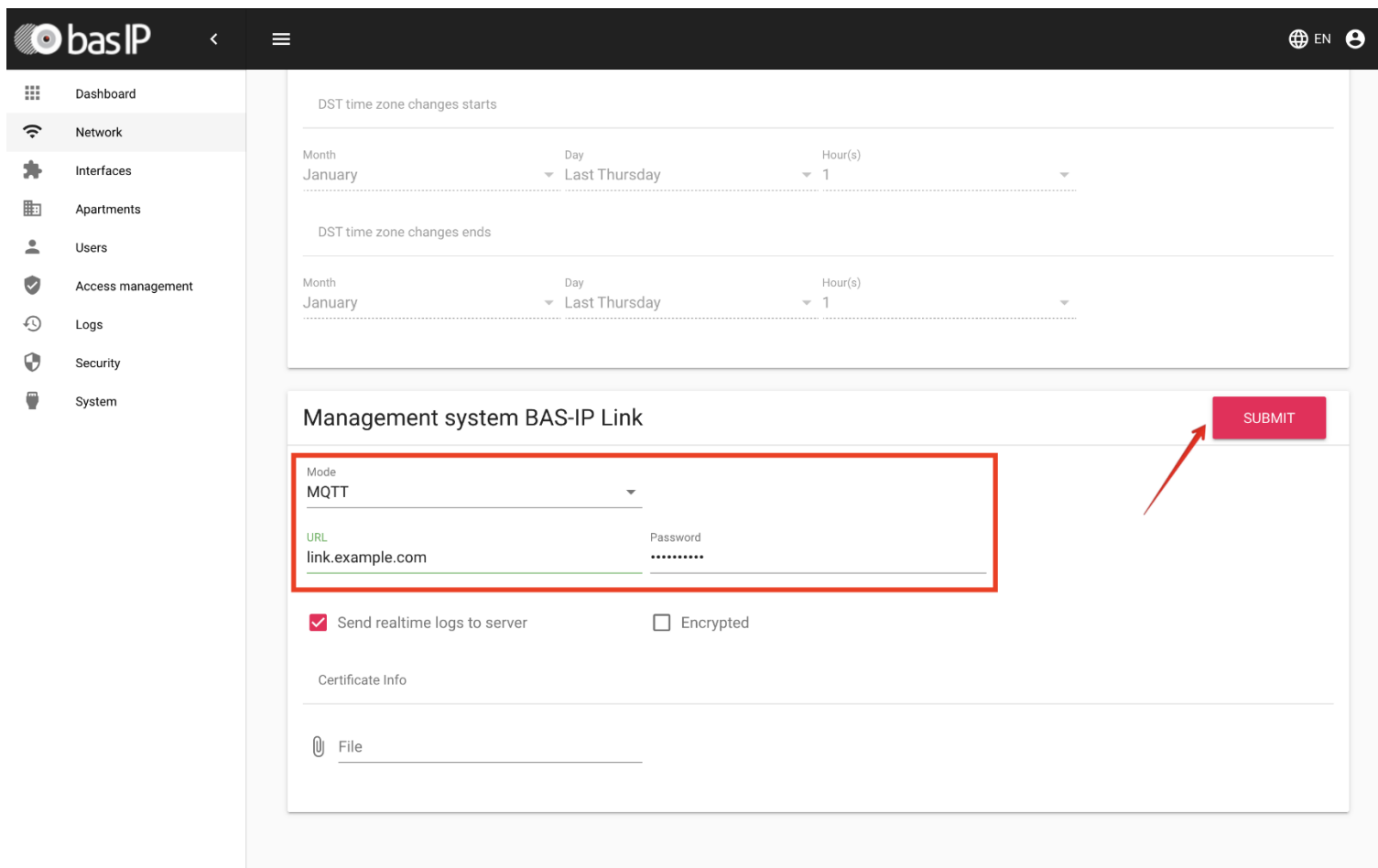

8. Обновите страницу устройств в BAS-IP Link — контроллер появится в списке, как только подключение будет активным.

The screenshot displays the 'Device management' interface in the BAS-IP Link application. The main content area features a table of devices with the following columns: Name, Description, Site, Model, Communication protocol, and Status. The 'CE-44P' device is highlighted with a red box, indicating its status as 'online(2025-11-18 11:02)'. The table also includes a 'DELETE SELECTED' button and a 'MATCH ALL + ADD FILTER' section. The left sidebar contains navigation options: Dashboard, Notifications, Reports, User management, Access management, Communications, Emergency, Device management, Devices, Logs, Queue tasks, and Settings.

<input type="checkbox"/>	Name	Description	Site	Model	Communication protocol	Status	
<input type="checkbox"/>	AT07L			AU04LAF (Monitor)	HTTP(XXX.XXX.XX.XXX:XXXXX)	online(2025-11-18 11:02)	
<input type="checkbox"/>	AA14FB		Block1	AA14FB (Panel)	MQTT	offline(2025-08-14 21:35)	
<input type="checkbox"/>	EVRCIP		Unit #1	EVRCIP (Elevator controller)	MQTT	online(2025-11-18 11:02)	
<input type="checkbox"/>	AT-10 monitor		Apartment 1	AT10 (Monitor)	MQTT	online(2025-11-18 11:02)	
<input type="checkbox"/>	AV03BD		Apartment #2111	AV03BD (Panel)	MQTT	online(2025-11-18 11:02)	
<input type="checkbox"/>	CE-44P		Floor1	CE44P (Access controller)	MQTT	online(2025-11-18 11:02)	

Records: 6 Rows per page: 25 Records 1 - 6 of 6

9. Откройте **Управление доступом** → **Ограничения доступа** в ссылке BAS-IP выберите правило, откройте вкладку **Точки**, нажмите 🔍 и выберите необходимый контроллер серии **CE-44** из списка доступных устройств. Нажмите **Подтвердить**.

The screenshot shows the basIP web interface. The top navigation bar includes the basIP logo, a hamburger menu, the page title 'Add access restriction', and user information (EN, notifications, profile). The left sidebar contains navigation items: Dashboard, Notifications, Reports, User management, Access management, Guest access, and Schedules. The main content area is titled 'Points direction access restrictions management / Add access restriction' and has tabs for GENERAL, ACCESS POINTS (selected), SCHEDULES, USERS, IDENTIFIERS, and OBJECTS. Below the tabs, there is a text prompt: 'The specified devices will be used to grant access to the owners of this access rule'. A search bar with a magnifying glass icon and a plus sign is highlighted with a red box. Below the search bar, it says 'No data'. The 'Devices' section lists three items: AA-14FB, AV-03BD, and CE-44P. The CE-44P item is checked and highlighted with a red box. At the bottom right, there are two buttons: 'CANCEL' and 'CONFIRM'. A red arrow points to the 'CONFIRM' button.

10. Для контроллеров серии CE-44 выберите считывающее устройство и реле, которые будут использоваться для этого правила — вы можете добавить несколько считывающих устройств, но для сохранения правила требуется по крайней мере **одно считывающее устройство + одно реле**.
11. Назначьте правило доступа **пользователю, идентификатору или объекту /Группе** — это необходимо для запуска задач доставки данных контроллеру доступа.  
(Необязательно) Настройте **расписания**, если требуется доступ с привязкой ко времени.
12. Нажмите  **Сохранить** в правом нижнем углу, чтобы сохранить правило доступа.

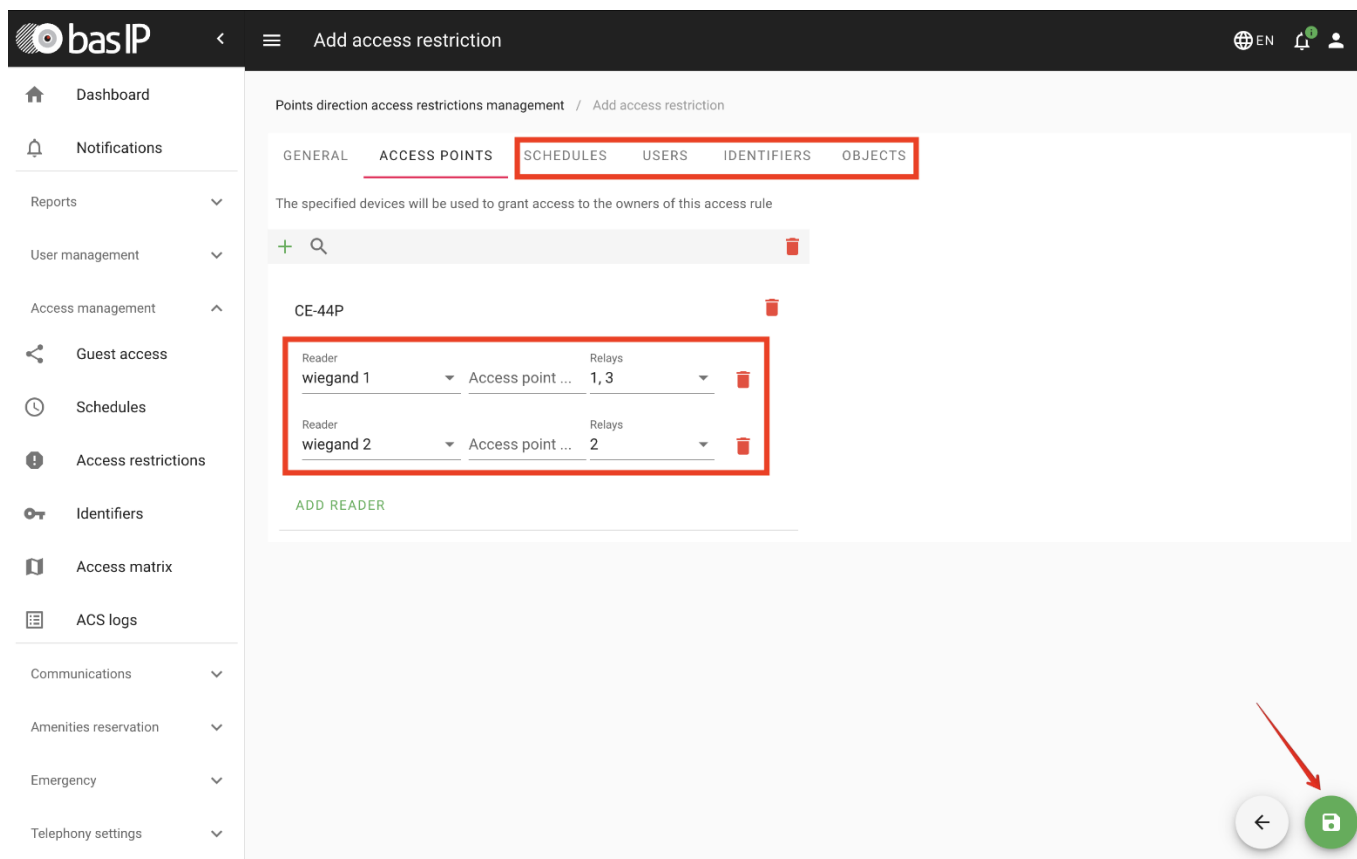

13. Откройте "**Управление устройствами**" → "**Устройства**" в BAS-IP Link, найдите **CE-44 / CE-44A /CE-44P**, откройте карту соответствующего устройства и перейдите на вкладку "...",

14. Если количество считывающих устройств или реле на контроллере изменилось, вы можете синхронизировать их с помощью BAS-IP Link. Нажмите **Получить считыватели и реле контроллера**, затем просмотрите и примените обновленные данные.

Чтобы правила доступа работали, контроллер должен иметь в наличии по крайней мере одно считывающее устройство и одно реле.

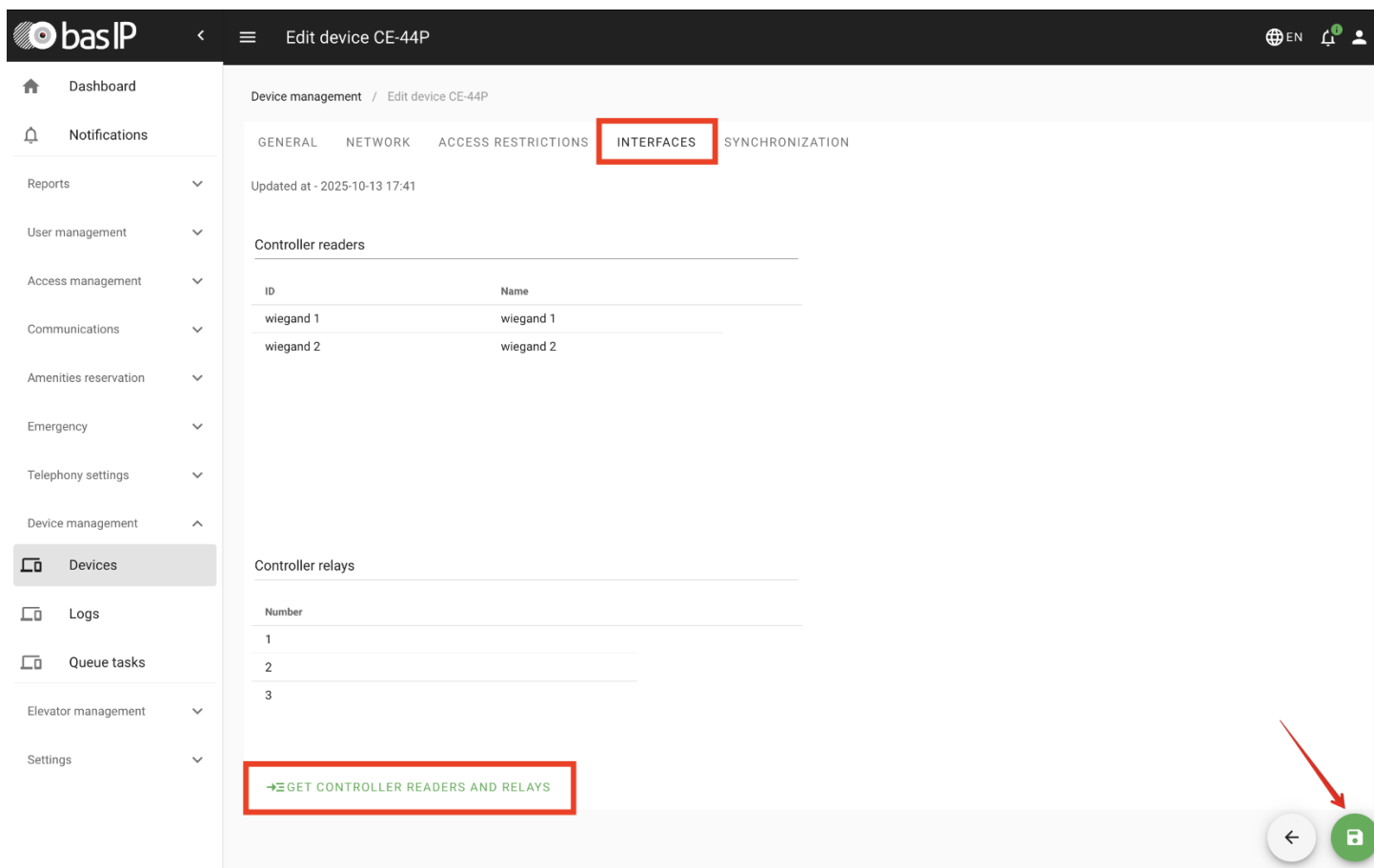

15. Вернитесь к управлению устройством → Задачи очереди и убедитесь, что все задачи по отправке идентификаторов, правил доступа, расписаний, квартир и пользовательских данных контроллеру успешно выполнены.

Задачи, связанные с правилами доступа, такие как **отправка правил доступа и получение устройств считывания и ретрансляции**, создаются только для контроллеров серии CE—44. У других устройств могут быть другие типы задач.

The screenshot shows the 'Device queue management' interface in the basIP system. The left sidebar contains navigation options like Dashboard, Notifications, Reports, User management, Access management, Communications, Amenities reservation, Emergency, Telephony settings, Device management, Devices, Logs, Queue tasks, Elevator management, and Settings. The main content area shows a table of tasks with the following data:

Device	Task type	Status	Result	Date added	Date updated	
CE-44P	Sending identifiers	Completed	Success: 1, Errors: 0	2025-12-01 10:26	2025-12-01 10:26	
CE-44P	Sending users	Completed	Success: 1, Errors: 0	2025-12-01 10:26	2025-12-01 10:26	
CE-44P	Sending access rules	Completed	Success: 1, Errors: 0	2025-12-01 10:26	2025-12-01 10:26	
CE-44P	Sending apartments	Completed		2025-12-01 10:26	2025-12-01 10:26	
CE-44P	Get device readers and relays	Completed		2025-12-01 10:24	2025-12-01 10:25	
CE-44P	Getting device firmware version	Completed		2025-12-01 10:24	2025-12-01 10:25	

Records: 6 Rows per page: 25 Records 1 - 6 of 6

16. (Необязательно) Если вы хотите, чтобы определенные пользователи сохраняли доступ, когда контроллер переходит в режим охранной сигнализации, откройте **Управление пользователями** → **Пользователи** в ссылке BAS-IP и включите флаг **Безопасности** в их карточке пользователя.

The screenshot displays the 'Add user' interface in the basIP system. The left sidebar contains a navigation menu with items such as Dashboard, Notifications, Reports, User management, Users, Profiles, Object groups, Access management, Communications, Amenities reservation, Emergency, Telephony settings, Device management, Elevator management, and Settings. The main content area is titled 'User management / Add user' and features a 'Profile' section with a user icon and edit/delete options. The user's details are as follows:

User name	Security Guard	Profile	User
E-mail	security.guard@example.com	Country	Ukraine
Phone	+380971234567		
Markers			
Address	Description		

Below the details, there are several checkboxes:

- Elevator access disabled
- Use phone in forwards
- Security (highlighted with a red box)
- Send registration invitation

On the right side, there are sections for 'Groups' (with a search bar and 'No data' message), 'Licenses', 'Access restrictions', and 'Identifiers'. At the bottom right, there are navigation buttons for back and save.

Когда на контроллере серии CE-44 включена охранная сигнализация, **идентификаторы всех остальных пользователей перестают работать** — двери не открываются, а реле не реагируют.

Чтобы активировать этот режим на контроллере, откройте его веб-интерфейс, перейдите на вкладку **Интерфейсы**, найдите блок **охранной сигнализации** и включите его.

The screenshot displays the basIP web interface. On the left is a navigation menu with items: Dashboard, Network, Interfaces (highlighted), Apartments, Users, Access management, Logs, Security, and System. The main content area shows the configuration for the Security alarm. At the top, there is a section with 'Status: Inactive' and a blue 'TURN ON' button. Below this is the 'Security alarm' configuration panel, which includes a 'SUBMIT' button in the top right. The panel contains several settings: a checked 'Enabled' checkbox, a 'Duration (ms)' field set to 0, 'Relays to block' set to 1, 2 and 'Relays to activate' set to 3, an unchecked 'Inverted' checkbox, and a 'Reboot state' dropdown menu set to 'Reset state'. At the bottom of this panel, the status is shown as 'Active' in green text, with a red arrow pointing to it, and a blue 'TURN OFF' button. Below the Security alarm panel is the 'Exit buttons' configuration panel, also with a 'SUBMIT' button, showing two 'Exit button' entries, both with 'Status: Inactive'.

17. Откройте веб-интерфейс CE-44/CE-44A/CE—44P и проверьте доставку всех данных:

- **Управление доступом** — проверьте **идентификаторы, ограничения доступа** с помощью считывателей и ретрансляторов и **Время доставки профилей** с расписаниями;
- **Пользователи** - подтвердите, что пользователь, назначенный в ссылке BAS-IP, отображается в списке, и проверьте, включен ли переключатель Security guard для пользователей, которые должны сохранять доступ в режиме охранной сигнализации;
- **Апартаменты** — убедитесь, что квартира пользователя видна, если в проекте используются апартаменты.

The screenshot shows the basIP web interface. The left sidebar contains navigation items: Dashboard, Network, Interfaces, Apartments, Users (selected), Access management, Logs, Security, and System. The main content area is titled 'CE-44P' and 'Users'. It features a 'NEW USER' button and a 'FILTERS' section. Below is a table with the following data:

<input type="checkbox"/>	Name	Info	Security guard	Num. of apartments	Num. of identifiers	Num. of access rules	Num. of time profiles	Actions
<input type="checkbox"/>	Security Guard		Yes	0	1	1	0	

At the bottom right of the table, there is a pagination control showing 'Rows per page 20' and '1 - 1 of 1'.

18. Перейдите к **Управлению устройством** → **Журналы** и просмотрите события CE-44 / CE-44A / CE-44P по мере необходимости — теперь контроллер обрабатывает события доступа и отправляет журналы обратно в BAS-IP Link.

Event date	Category	Priority	Event	Markers	Info	Received date	Source
2025-11-13 18:57:13	System	Low	Login to the web interface		Successful (admin) login to the web interface	2025-11-13 18:57:13	CE-44P
2025-11-13 18:57:12	System	Medium	Login to the web interface		Successful (admin) login to the web interface	2025-11-13 18:57:12	AA-14FB2M
2025-11-13 18:54:54	Emergency	Critical	Security alarm is on		The security alarm is on, switched relays [3], relays [1,2] are blocked	2025-11-13 18:54:56	CE-44P
2025-11-13 18:53:39	System	Low	Login to the web interface		Successful (admin) login to the web interface	2025-11-13 18:53:42	CE-44P
2025-11-13 18:53:08	System	Low	Login to the web interface		Successful (admin) login to the web interface	2025-11-13 18:53:09	CE-44P
2025-11-13 18:52:57	System	Low	Login to the web interface		Successful (admin) login to the web interface	2025-11-13 18:52:58	CE-44P
2025-11-13 18:52:05	System	Low	Login to the web interface		Successful (admin) login to the web interface	2025-11-13 18:52:06	CE-44P
2025-11-13 18:48:42	System	Medium	Login to the web interface		Successful (admin) login to the web interface	2025-11-13 18:48:43	AA-14FB2M
2025-11-13 18:48:40	System	Low	Login to the web interface		Successful (admin) login to the web interface	2025-11-13 18:48:42	CE-44P
2025-11-13 18:48:39	System	Low	Login to the web interface		Successful (admin) login to the web interface	2025-11-13 18:48:40	CE-44P
2025-11-13 18:48:40	System	Medium	Login to the web interface		Successful (admin) login to the web interface	2025-11-13 18:48:40	AA-14FB2M
2025-11-13 18:48:38	System	Low	Login to the web interface		Successful (admin) login to the web interface	2025-11-13 18:48:39	CE-44P
2025-11-13 18:48:38	System	Medium	Login to the web interface		Successful (admin) login to the web interface	2025-11-13 18:48:38	AA-14FB2M
2025-11-13 18:48:37	System	Low	Login to the web interface		Successful (admin) login to the web interface	2025-11-13 18:48:38	CE-44P
2025-11-13 18:48:36	System	Low	Login to the web interface		Successful (admin) login to the web interface	2025-11-13 18:48:37	CE-44P